

Instrukcja obsługi Dolphin Diagnostic 2001

Urządzenie do czyszczenia basenów

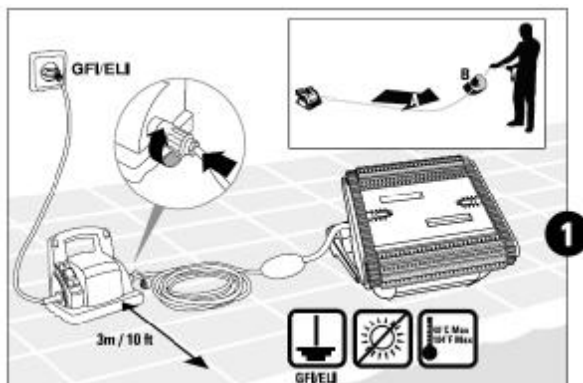

Ważna instrukcja bezpieczeństwa



Ważna instrukcja bezpieczeństwa

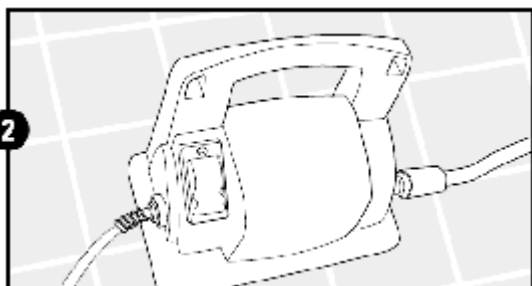

Zasilacz prądowy trzymać z daleka od stojącej wody. Należy używać tylko oryginalnego zasilacza prądowego Diagnostic-Basic – wykonanie fabryczne dla przyłącza sieciowego prądu przemiennego 100/115/230

MONTAŻ WÓZKA

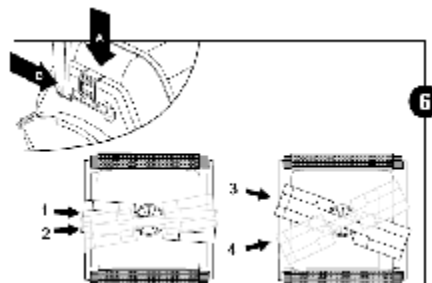
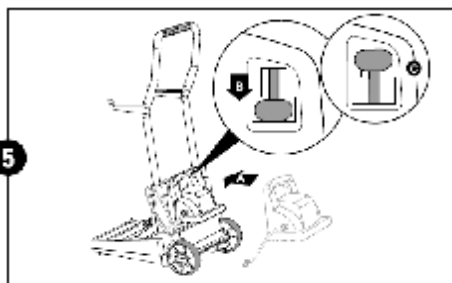
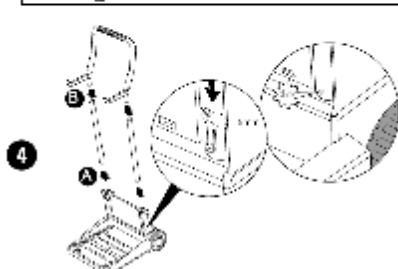
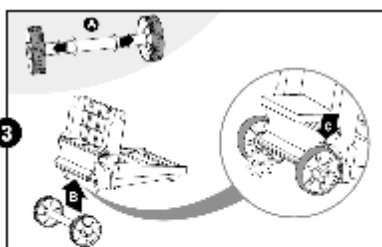

Zmienić przekątne usytuowanie uchwytu po każdym cyklu czyszczenia:

1 i 2 – powolne ruchy na bok przy linii wody.

3 i 4 – szybkie ruchy na bok przy linii wody.



Jeżeli pierścienie gąbki "wunder" są suche, należy zanurzyć je w wodzie, aż staną się miękkie.

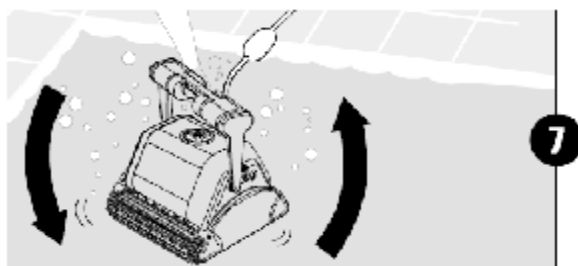

Kołysać robotem z boku na bok lub przewrócić go, aby uwolnić pęcherzyki powietrza.

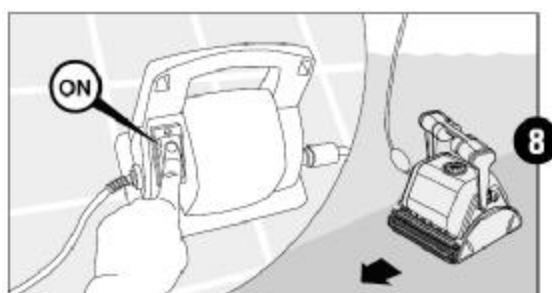

Nacisnąć na transformatorze przycisk na ON . Odkurzacz wyłączy się automatycznie, gdy zakończy się cykl czyszczenia.

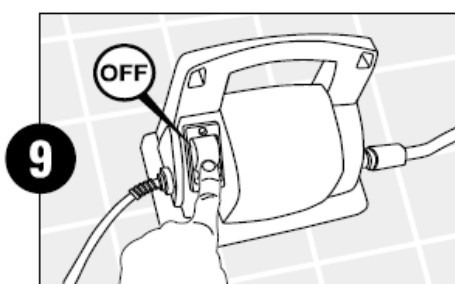

Po zakończeniu cyklu czyszczenia , nacisnąć na transformatorze przycisk na OFF i powoli wyjąć odkurzacz .

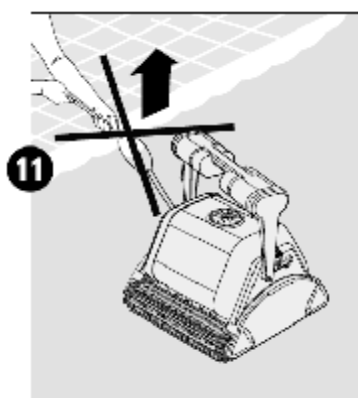
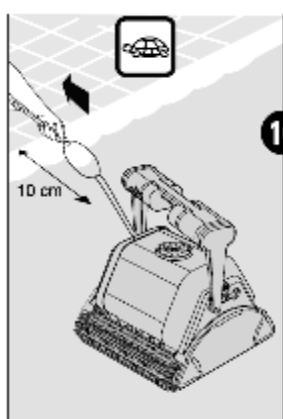

NIE DOPUSZCZALNE JEST WYCIĄGANIE ODKURZACZA jak pokazano na rys. 11



WŁAŚCIWE WYJĘCIE ODKURZACZA Z WODY pokazano na rys. 12 .

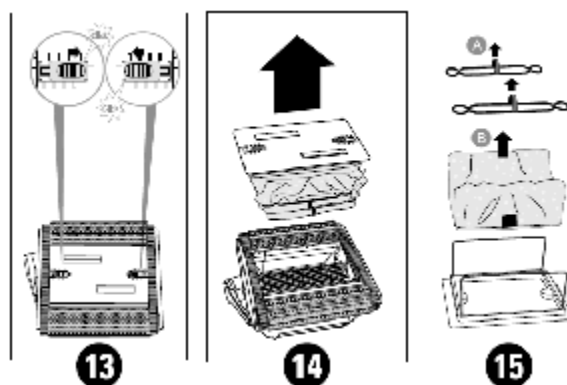

WYJĘCIE WORKA

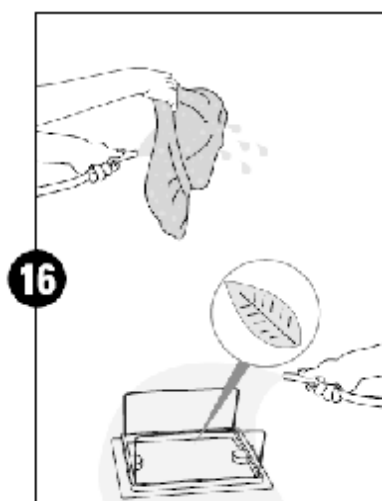

Zaleca się regularne pranie worka filtra w pralce. Należy pralkę zaprogramować na pranie tkanin syntetycznych.

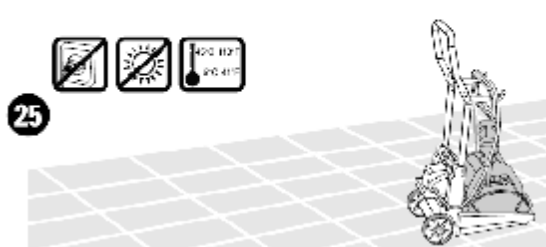
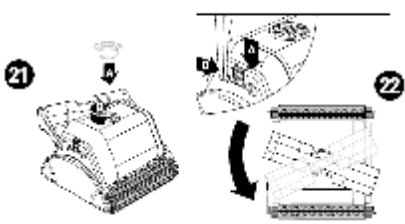
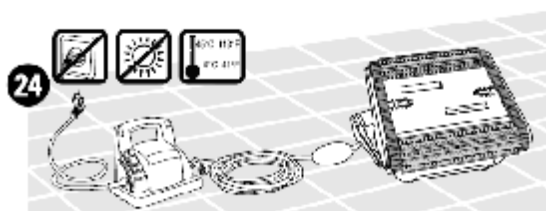
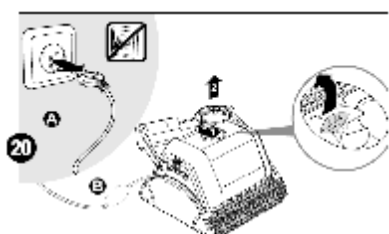
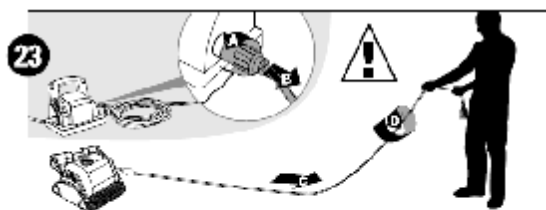
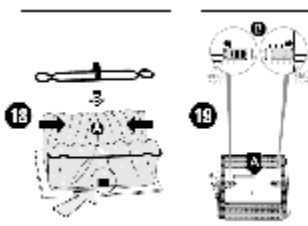
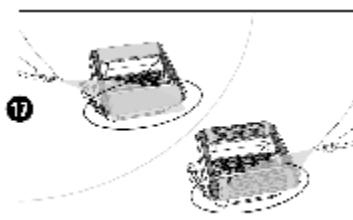

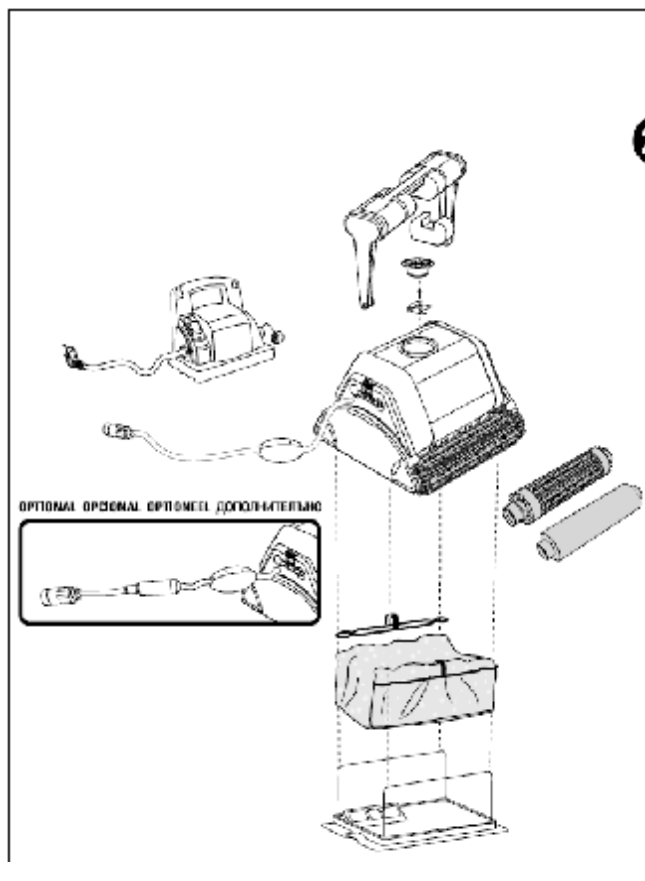

1. Zakres zastosowania

Urządzenie oczyszczające baseny **Dolphin 2001** można stosować wyłącznie do czyszczenia basenów prywatnych.

W przypadku innego zastosowania lub użycia niezgodnego z przeznaczeniem bez naszego zatwierdzenia producent nie ponosi żadnej odpowiedzialności!

Dolphin jest automatycznym urządzeniem oczyszczającym baseny. Zadaniem **Dolphin** jest wciąganie zanieczyszczeń i ciał obcych np. liści, piasku i drobnych przedmiotów z dna i ścian basenu.

Dolphin jest wyposażony w szczotkę do basenów z folii i poliestru .

Do basenów z płytek Dolphin posiada specjalną szczotkę.

2. Bezpieczeństwo

Niniejsza instrukcja obsługi zawiera podstawowe wskazówki, które należy przestrzegać przy montażu, pracy i konserwacji. Monter, personel lub użytkownik powinien ją koniecznie przeczytać przed montażem i uruchomieniem urządzenia. Niniejsza instrukcja powinna być zawsze dostępna w miejscu zastosowania maszyny/urządzenia. Należy przestrzegać nie tylko zawartych w punkcie głównym ogólnych wskazówek dotyczących bezpieczeństwa lecz także tych wskazówek, które zawarte są w innych punktach, a które dotyczą specjalnych wskazówek bezpieczeństwa jak np. przy użytku prywatnym.

2.1. Oznaczenie wskazówek w instrukcji

Zawarte w oryginalnej instrukcji obsługi wskazówki dotyczące bezpieczeństwa, przy nieprzebrzeganiu których można spowodować zagrożenie dla osób oznakowane są ogólnymi symbolami: znak bezpieczeństwa według DIN 4844-W9 przy ostrzeżeniu przed napięciem elektrycznym; znak bezpieczeństwa wg DIN 4844-W8.

Przy znakach bezpieczeństwa, których nieprzebrzeganie może spowodować niebezpieczeństwo dla maszyny i jej funkcjonowania wprowadzono słowo **UWAGA**

Wskazówki znajdujące się bezpośrednio na maszynie, np.

- strzałka kierunku obrotu -oznakowanie przyłączy fluidalnych
- powinny być bezwzględnie przestrzegane i powinny być dobrze czytelne

2.2. Kwalifikacje personelu i szkolenia

Personel zajmujący się obsługą, konserwacją, dozorem i montażem musi posiadać odpowiednie kwalifikacje do wykonywania tych prac. Użytkownik musi dokładnie określić zakres odpowiedzialności, kompetencje i nadzór nad personelem. Jeżeli personel nie posiada odpowiednich wiadomości to należy go przeszkolić i poinstruować. Może to nastąpić, w razie potrzeby, na zlecenie użytkownika maszyny przez producenta/ dostawcę. Następnie użytkownik musi się upewnić, że personel zrozumiał treść instrukcji obsługi.

2.3. Zagrożenia i nieprzebrzeganie wskazówek

Nieprzebrzeganie wskazówek bezpieczeństwa pociąga za sobą zagrożenie dla osób oraz dla środowiska i maszyny. Nieprzebrzeganie może doprowadzić **przykładowo** do następujących zagrożeń:

- uszkodzenie ważnych funkcji maszyny / urządzenia
- unieważnienie zalecanych metod konserwacji i uruchomienia
- zagrożenie osób działaniem elektrycznym, mechanicznym i chemicznym
- zagrożenie środowiska przez wyciek niebezpiecznych substancji

- uszkodzenie urządzeń i budowli.

2.4. Bezpieczna praca

Należy przestrzegać wskazówek bezpieczeństwa zawartych w tej instrukcji obsługi, istniejących krajowych przepisów dotyczących bezpieczeństwa i higieny pracy oraz ewentualnych wewnętrznych przepisów pracy, funkcjonowania i bezpieczeństwa użytkownika.

2.5. Ogólne wskazówki bezpieczeństwa dla użytkownika / osoby obsługującej

Gorące lub zimne elementy maszyny mogące doprowadzić do zagrożenia, należy fabrycznie zabezpieczyć przez dotknięciem. Nie można usuwać osłon ochronnych ruchomych części (np. sprzęgło), gdy maszyna pracuje. Wycieki (np. uszczelnienia wału w korbie) niebezpiecznych substancji należy tak odprowadzać, ażeby nie powstało zagrożenie dla osób i środowiska. Należy przestrzegać ustawowych postanowień. Wykluczyć zagrożenie energią elektryczną (szczegóły w tym zakresie patrz np. w przepisach VDE i miejscowych przedsiębiorstwach energetycznych).

2.6. Wskazówki bezpieczeństwa dotyczące prac konserwacyjnych, inspekcyjnych i montażowych

Użytkownik powinien zadbać o to, aby wszelkie prace konserwacyjne, inspekcyjne i montażowe były przeprowadzane przez autoryzowany i wykwalifikowany personel, który zaznajomił się w wystarczającym stopniu z tematyką zawartą w instrukcji obsługi.

Przestrzegać przepisów bezpieczeństwa i higieny pracy!

Prace przy maszynie można zasadniczo przeprowadzać tylko wtedy, gdy maszyna nie pracuje. Należy koniecznie zachować opisany w instrukcji obsługi sposób postępowania przy wyłączaniu maszyny. Bezpośrednio po zakończeniu prac należy ponownie umieścić wszystkie urządzenia zabezpieczające i ochronne względnie przywrócić ich funkcjonowanie. Przy ponownym uruchomieniu należy przestrzegać punktów opisanych w rozdziale "pierwsze uruchomienie".

2.7. Własna przebudowa i części zamienne

Przebudowa i zmiany maszyny dopuszczone są tylko po uzgodnieniu z producentem. Oryginalne części zamienne i autoryzowany przez producenta sprzęt służą bezpieczeństwu. Stosowanie innych części wyklucza ponoszenie odpowiedzialności za powstałe w wyniku tego szkody.

2.8. Niedopuszczalny sposób pracy

Bezpieczeństwo pracy dostarczonej maszyny zagwarantowane jest tylko przy stosowaniu zgodnym z przeznaczeniem, zgodnie z rozdziałem 1 - informacje ogólne - instrukcji obsługi. W żadnym przypadku nie można przekroczyć wartości granicznych podanych w arkuszu. Cytowane normy i inne dokumenty: DIN 4844 część 1 Oznakowanie bezpieczeństwa; znaki bezpieczeństwa W8, Dodatek 13 DIN 4844 część 1 Oznakowanie bezpieczeństwa; znaki bezpieczeństwa W 9,

2.9. Przepisy dot. bezpieczeństwa

Należy przestrzegać następujących wskazówek:

1. Najpierw zanurzyć **Dolphin** w basenie.
2. **Dolphin** przyłączyć do transformatora, włączyć zasilanie prądu do transformatora.
3. Dla bezpieczeństwa podczas prac **Dolphin** w basenie nie mogą znajdować się żadne osoby.
4. **Dolphin** można przyłączyć tylko do jednego gniazdka wtyczkowego, które zabezpieczone jest wyłącznikiem ochronnym prądu niedziałania (IFN 30 mA).
5. Przed wyjęciem urządzenia z basenu wyłączyć transformator i wyciągnąć wtyczkę z gniazdka.
6. W żadnym przypadku nie można stosować przedłużaczy.
7. Po wyłączeniu **Dolphin** urządzenie należy natychmiast wyjąć z basenu.
8. Należy zwrócić uwagę na to, aby wtyczka nigdy nie wpadła do basenu.
9. **Dolphin** nie wolno włączać poza wodą; może to doprowadzić do uszkodzenia silnika i uszczelki. W takim przypadku wygasają również wszelkie roszczenia gwarancyjne.
10. Urządzenie należy wyciągać z basenu bardzo ostrożnie ażeby nie uszkodzić urządzenia.
11. Jeżeli w basenie znajdują się narożniki lub stopnie, o które urządzenie mogłoby się zahaczyć to należy zwrócić uwagę na to, ażeby nie pracowało bez kontroli dłużej niż pół godziny w celu uniknięcia ryzyka skręcenia przewodu.

Mimo, że **Dolphin** jest tak skonstruowany, ażeby pracować możliwie jak najbezpieczniej, należy o urządzenie dbać i sprawdzać często przewody elektryczne pod względem uszkodzenia lub zużycia. Po wyjęciu urządzenia z basenu po wykonanej pracy **Dolphin** należy opłukać świeżą wodą i usunąć wszystkie węzły i skręcenia, które mogą znajdować się na przewodzie elektrycznym.

Uwaga!!! Podczas pracy proszę wywieszać tablicę : [nie ma w dostawie]

Czyszczenie basenu elektrycznym urządzeniem oczyszczającym : Proszę nie wchodzić do basenu.

3. Transport i magazynowanie pośrednie

Wysyłka **Dolphin** powinna następować tylko w oryginalnych kartonach, ażeby uniknąć zewnętrznych uszkodzeń. Również magazynowanie pośrednie należy przeprowadzać w oryginalnych kartonach do momentu uruchomienia względnie zastosowania urządzenia.

4. Opis

Gratulujemy zakupu urządzenia oczyszczającego baseny **Dolphin** w pełni automatycznego, sterowanego mikroprocesorem. **Dolphin** jest pod względem konstrukcji, wydajności i jakości urządzeniem odpowiadającym najnowszym tendencjom i gwarantującym bezawaryjne funkcjonowanie przez wiele lat. Niniejsza instrukcja obsługi zawiera ważne wskazówki dotyczące pracy i konserwacji. Przed uruchomieniem **Dolphin** należy dokładnie zapoznać się z treścią niniejszej instrukcji! **Dolphin** czyści i odkurza basen i jednocześnie filtruje wodę do kąpielni. Wjeżdża do góry po ścianach i czyści aż do linii wody oraz odciąża urządzenie filtrujące wodę w basenie. **Dolphin** można od razu zastosować i w pełni automatycznie przejmuje funkcję czyszczenia basenu. **Dolphin** wyposażony jest w adaptacyjne sterowanie mikroprocesorowe wielodrogowe i tym samym optymalizuje odstępy czyszczenia każdego basenu. Wyposażony jest w elektroniczną samodiagnozę, poza tym w urządzeniu znajduje się zabezpieczenie przeciążeniowe. Prosty system bezpośredniego napędu i łożyska odporne na korozję są gwarancją wysokiej jakości i długiej żywotności urządzenia.

5. Ustawienie / montaż i uruchomienie

- Należy wybrać najbliższe gniazdko wtyczkowe zmiennego prądu 230 V do zasilania zasilacza (trafostacja jest wyłączona)
Uwaga: Można używać tylko jednej wtyczki, która zabezpieczona jest wyłącznikiem ochronnym prądu niedziałania IN 30 mA.
- Należy zwrócić uwagę na to, że przez zasilacz (trafostację) urządzenia zasilanie będzie tak duże, aby mogło ono osiągnąć bez problemu wszystkie powierzchnie zbiornika. Poza tym należy zwrócić uwagę na to, ażeby zasilacz (trafostacja) znajdował się przynajmniej 3 m od basenu.
- Kabel Dolphin przyłączyć do zasilacza (trafostacji). Zwrócić przy tym uwagę, aby zasilacz był wyłączony. Dolphin można uruchomić tylko z oryginalnym kablem przyłączenia. Nie dopuszczalne są jakiegokolwiek przedłużacze .
- Dolphin posiada przestawialny uchwyt . Uchwyt ten należy ułożyć w kierunku diagonalnym, tak aby zapewnić optymalną wydajność czyszczenia. Uchwyt ustawić można w dwóch kierunkach diagonalnych. Dlatego jest ważne aby po każdym użyciu zmienić kierunek. Dzięki temu zapewniamy, że Dolphin przy podnoszeniu się po ścianie basenu raz ustawiać się będzie automatycznie w lewo lub w prawo.
- Dolphin włożyć do basenu i zanurzyć. Chwilę odczekać aż wnętrze urządzenia oczyszczającego basen odpowietrzy się i powoli opadnie na dno basenu.
- Teraz należy połączyć zasilacz (trafostację) z nazwanym wyżej gniazdem wtyczkowym, które zabezpieczone jest wyłącznikiem ochronnym prądu niedziałania i włączyć zasilacz (trafostację). Dolphin przeprowadzi przez kilka minut samodiagnozę, zanim rozpocznie właściwy cykl czyszczenia.
Uwaga! Nigdy nie należy włączać Dolphin, gdy znajduje się poza wodą. Prowadzi to do uszkodzenia pompy i silnika napędowego. Wygasają również wszelkie roszczenia gwarancyjne.
Dolphin wyłącza się automatycznie po oczyszczeniu. Podczas tego czasu program urządzenia oczyszczającego basen przejmuje automatyczne sterowanie. Rozpoczyna się to już przy samodiagnozie, gdzie rejestruje on wymiary basenu i później przy czyszczeniu i w różnych odstępach czasu wjeżdża do góry ściany, ażeby w ten sposób zmienić swoją pozycję czyszczenia. Jest bardzo ważne przejście całego cyklu czyszczenia. Naturalnie można, jeżeli uznacie Państwo, że Dolphin już w krótszym czasie wyczyścił basen, wyłączyć go i wyciągnąć z basenu. Dzięki cyklowi oczyszczania w każdym przypadku urządzenie automatycznie wyłączy się. Jeżeli konieczny będzie drugi cykl czyszczenia, to wyłączyć należy zasilacz na 30 sekund, potem ponownie go włączyć, aby umożliwić nowe uaktywnienie się programu.
- Po czyszczeniu i przed wyjęciem Dolphin z basenu, należy koniecznie wyłączyć zasilacz.
- Dolphin wyciągnąć ostrożnie na powierzchnię wody przy pomocy kabla, następnie wyjąć urządzenie z wody chwytając za uchwyt. Wykonać powoli, przy tym obrócić urządzenie na bok i opróżnić.
Nie wolno korzystać z basenu dopóki Dolphin pracuje. Poza tym Dolphin należy w każdym przypadku po zakończeniu cyklu oczyszczania wyjąć z basenu.

6. Konserwacja worka filtrującego

Worek filtrujący należy po każdym użyciu wyczyścić. Sposób postępowania: Dolphin ułożyć na powierzchni na bok. Otworzyć blokadę płyty dennej i zdjąć całą płytę denną. Wyjąć worek filtrujący. Przy pomocy węża ogrodowego wypłukać worek pod ciśnieniem usuwając tym samym cały brud. Splukać także wewnętrzną stronę płyty dennej. Ponownie włożyć worek do Dolphin. Nałożyć płytę denną i obustronnie zablokować. W modelu MAGIC worek znajduje się pod górną pokrywą.

UWAGA: Prace przy urządzeniu oczyszczającym baseny można przeprowadzać tylko wtedy, gdy przerwany zostanie dopływ prądu. Sprawdzić króciec wypływowy pompy, czy jakieś brud względnie włosy nie zapchały koła napędzającego. Koło napędzające można wyczyścić przez wyjęcie króćca wypływowego. Należy usunąć pozostałe ciała obce, które nazbierały się pomiędzy gąsienicami a kołami.

Magazynowanie:

Dolphin należy przechowywać poza wodą w pozycji bocznej w suchym zacienionym miejscu. Należy koniecznie zwrócić uwagę na to, ażeby urządzenie nie było wystawione na działanie promieni słonecznych, aby uniknąć w ten sposób szkód mogących powstać w wyniku wysokiego obciążenia promieniami UV.

Pielegnacja kabli:

Przy dłuższym używaniu kabel może się poskręcać. Aby tego uniknąć należy także odpowiednio ułożyć uchwyt po każdym użyciu. Kabel rozplątać.

Ważne: Kabel należy od czasu do czasu sprawdzić czy nie jest przypadkiem uszkodzony i po każdym użyciu starannie go zwinąć.

Jeżeli Dolphin podczas cyklu czyszczenia z trudem wjeżdża do góry to należy sprawdzić ściany oraz czy w basenie jest wystarczająca ilość płynu dezynfekcyjnego. Ściany pokryte glonami mogą powodować trudności z wjeżdżaniem do góry. To samo dotyczy także podłoża, gdzie urządzenie porusza się wówczas bardzo powoli. Gdy szczotki są zużyte, trzeba je wymienić. Przy używaniu automatycznego urządzenia czyszczącego ważna jest również optymalna dezynfekcja basenu.

W okresie poza sezonem Dolphin przechowywać w oryginalnych kartonach. W skrzynce silnika i zasilacza nie ma części wymagających konserwacji. Otwieranie zasilacza i skrzynki silnikowej jest niedopuszczalne i nieprzestrzeganie tej zasady powoduje wygaśnięcie roszczeń gwarancyjnych.

7. Szukanie usterki i jej usunięcie

Dolphin nie wjeżdża do góry po ścianach basenu

Wyczyścić worek filtrujący. Może on być zapchany i może zawierać zbyt dużo ciał obcych, tak że urządzenie jest za ciężkie.

Szczotki mogą być zużyte. Należy je sprawdzić i ewentualnie odnowić.

Ściany pokryte glonami uniemożliwiają wjechanie urządzenia czyszczącego do góry. Dodać środka dezynfekcyjnego i powtórzyć czyszczenie.

Dolphin nie może zebrać drobnych lub ciężkich ciał obcych

Za dodatkową opłatą można zaopatrzyć się w nakładkę dyszy ssącej, która zaciśnięta zostanie na płycie podstawowej.

Przez niewielką szczelinę poprzeczną wzrasta siła ssania zebrająca drobne i ciężkie ciała obce. Jest to konieczne tylko w wyjątkowych przypadkach.

Wskazówka: Ta nakładka dyszy ssącej może doprowadzić do tego, że Dolphin będzie zaczepiał się o wzniesienia i przeszkody na dnie basenu i będzie to miało wpływ na jego ruchliwość.

Dolphin funkcjonuje tylko przez krótki czas i nagle zatrzymuje się:

Koło napędzające jest zapchane lub unieruchomione przez brud. Sprawdzić koło napędzające i w razie potrzeby wyczyścić.

Pomiędzy szczotkami mechanicznymi lub łańcuchem napędzającym znajdują się ciała obce, które powodują blokadę urządzenia. Wyczyścić urządzenie.

Załączenie kabla

- jeśli pozycja uchwytu jest niezmieniona należy zmienić ją do pozycji przekątnej.
- upewnić się czy kabel jest dobrze załączony
- proszę skontrolować czy nie ma żadnych przeszkód w basenie

praca kół

możliwe, że na częściach ruchomych zebrały się nieczystości

- proszę sprawdzić czy gąsienice nie są zabrudzone i czy są stałe
- pokrywa dolna jest niedostatecznie zamocowana
- proszę sprawdzić czy prawidłowo zamknęli Państwo pokrywę dolną

Dolphin nie pracuje na całym obszarze basenu

zasilacz nie znajduje się we właściwym miejscu

- proszę skontrolować czy kabel jest wystarczającej długości do całego basenu
- Dolphin nie wspina się
- możliwe, że ściany i dno basenu są śliskie- proszę sprawdzić wartość wody i ręcznie wyszorować basen

Dolphin nie wspina się

- sezon czyszczenia proszę rozpocząć od założenia nowego worka
- gdy worek jest pełny lub zapchany należy wyczyścić go, jeśli czyszczą go Państwo dość często zwłaszcza w pralce może się zdarzyć, że jego wytrzymałość zmniejsza się. Należy wtedy zakupić nowy worek
- jeśli ściany po uprzednim ręcznym szorowaniu nadal pozostają śliskie należy skontrolować wartość wody
- zbyt niska temperatura wody – temperatura wody powinna wynosić minimalnie 18 st C
- poziom pH powinien utrzymywać się od 7,0 do 7,2
- proszę pamiętać o stosowaniu odpowiednich szczotek do danego typu Dolphina

Kontrola Dolphin może odbywać się tylko w wodzie, nigdy nie uruchamiać urządzenia na sucho!

WSKAZÓWKI DO UŻYTKOWANIA

1. Urządzenie włączać tylko pod wodą
2. Po rozwinięciu kabla zanurzyć Dolphina w wodzie tak aby opadł swobodnie na dno
3. Włączyć zasilanie. Urządzenie samodzielnie rozpocznie pracę
4. Po zakończeniu pracy wyłączyć zasilanie i wyjąć Dolphina z wody. Trzymać przez chwilę, aby znajdująca się w nim woda wyleciała
5. Otworzyć klapę, wyjąć worek filtrujący i oczyścić go z brudu płuczając pod bieżącą wodą. Przed ponownym założeniem worka wypłukać całą komorę worka filtrującego i założyć mokry, czysty worek do środka.
6. Tak przygotowany Dolphin postawić na wózek transportowy i odprowadzić na miejsce postoju.
7. **Lista elementów podlegających okresowej wymianie, zużywających się w trakcie pracy [nie podlegających gwarancji].**
- gąsienice - worek filtra - kabel z wtyczkami, element obrotowy kabla - szczotki czyszczące z pcw lub gąbkowe

DOLPHINA TRANSPORTOWAĆ WYŁĄCZNIE NA WÓZKU!!!

OGRANICZONA GWARANCJA

Urządzenie DOLPHIN zostało wyprodukowane, przetestowane i sprawdzone zgodnie ze starannie opracowanymi wymaganiami technicznymi. Gwarantuje się niniejszym, iż urządzenie wolne jest od wad materiałowych i produkcyjnych, pod warunkiem normalnej eksploatacji i konserwacji, przy zachowaniu niżej opisanych właściwości, warunków i ograniczeń.

Gwarancja ta obowiązuje w przypadku pierwszego klienta/kupującego przez okres:

- Dolphin 3001 i Pro - **24 miesiące. Okres gwarancyjny jednostki napędowej ograniczony jest do 3000 godzin pracy urządzenia.***
- Dolphin 2001 - **36 miesięcy. Okres gwarancyjny jednostki napędowej ograniczony jest do 3000 godzin pracy urządzenia.***
- Dolphin Plus - **36 miesięcy bez ograniczeń czasu pracy urządzenia.**
- Dolphin Magic - **36 miesięcy bez ograniczeń czasu pracy urządzenia.**
- Dolphin Magic Luminous - **36 miesięcy bez ograniczeń czasu pracy urządzenia.**

* W zależności od tego, którą wartość osiągnie się wcześniej, licząc od właściwej daty zakupu.

Godziny pracy urządzenia zapisywane są w pamięci urządzenia DOLPHIN i mogą zostać odczytane przez autoryzowanego serwisanta urządzeń DOLPHIN.

Niniejsza gwarancja obejmuje wyłącznie normalną i właściwą eksploatację urządzenia DOLPHIN. Uszkodzenia, awarie, wadliwe funkcjonowanie oraz usterki, wynikające z pracy urządzenia bez oryginalnego transformatora lub wszelakiego użytkownika niezgodnego ze wskazaniami instrukcji obsługi – łącznie z zaniedbaniami ze strony kupującego w zakresie odpowiedniej i niezbędnej konserwacji – skutkują utraceniem prawa do gwarancji. Uszkodzenia, awarie, wadliwe funkcjonowanie oraz inne usterki, spowodowane przez naprawę lub związane z naprawą, której nie przeprowadzał autoryzowany partner serwisowy MAYTRONICS, nie są objęte niniejszą gwarancją.

Zobowiązania gwarancyjne MAYTRONICS ograniczają się do naprawy lub wymiany wadliwego uszkodzenia lub części, według uznania MAYTRONICS. Naprawa lub wymiana może według uznania MAYTRONICS obejmować wykorzystanie odnowionych części i/lub podzespołów. MAYTRONICS nie odpowiada w żadnym przypadku i w wysokości żadnej kwoty za bezpośrednie lub pośrednie straty lub jakiegokolwiek uszkodzenia ciała osób lub przedmiotów, spowodowane użytkowaniem lub związane z wyrobem, bądź też za utracone dochody lub jakiegokolwiek koszty lub wydatki.

NIE UDZIELA SIĘ JAKICHKOLWIEK INNYCH WYRAŹNYCH LUB DOMNIEMANYCH GWARANCJI BĄDŹ ZAPEWNIENI ZE STRONY MAYTRONICS, DOTYCZĄCYCH OGÓLNEJ PRZYDATNOŚCI DO UŻYCIA, PRZYDATNOŚCI DO SZCZEGÓLNYCH LUB INNYCH ZASTOSOWAŃ OPRÓCZ TYCH, KTÓRE ZOSTAŁY WYRAŹNIE WYMIIENIONE W NINIEJSZEJ GWARANCJI. ŻADNE INNE OSOBY, FIRMY LUB SPÓŁKI NIE ZOSTAŁY UPOWAŻNIONE DO WYPOWIADANIA SIĘ W IMIENIU LUB ZAMIAST MAYTRONICS LUB DO PODEJMOWANIA ZOBOWIĄZAŃ, ZA WYJĄTKIEM USTALONYCH W NINIEJSZYM DOKUMENCIE. USTALONE W NINIEJSZEJ GWARANCJI ŚRODKI PRAWNE ROZUMIE SIĘ JAKO WYRAŹNIE ZDEFINIOWANE, WYŁĄCZNE ŚRODKI PRAWNE BĘDĄCE DO DYSPOZYCJI KUPUJĄCEGO, A GWARANCJA ZAWIERA KOMPLETNA I PEŁNĄ TREŚĆ POROZUMIENIA POMIĘDZY MAYTRONICS A KUPUJĄCYM. GWARANCJA DEFINIUJE WYŁĄCZNIE ZOBOWIĄZANIA MAYTRONICS WZGLĘDEM TEGO PRODUKTU I NIE ISTNIEJĄ ŻADNE INNE GWARANCJE, KTÓRE WYCHODZIŁYBY POZA USTALENIA W NIEJ ZAWARTE.

Chcąc skorzystać z serwisu gwarancyjnego, prosimy o kontakt z najbliższym autoryzowanym partnerem handlowym MAYTRONICS. Po otrzymaniu zgody od jednego z naszych przedstawicieli prosimy o przesłanie na własny koszt odpowiednio zapakowanego urządzenia DOLPHIN do punktu handlowego, w którym zostało ono zakupione. Proszę dołączyć do urządzenia DOLPHIN kopię gwarancji, zawierającej datę zakupu, numer seryjny, jak również opis usterki.