

Przed przystąpieniem do użytkowania robota do czyszczenia basenów DOLPHIN DYNAMIC PLUS należy starannie przeczytać niniejszą instrukcję obsługi.

Urządzenie DOLPHIN DYNAMIC PLUS przeznaczone do pracy w basenie prywatnym .



Abb  
**A**

### 1) Bezpieczeństwo

#### 1.1) Umieszczenie zasilacza prądowego:

Zarówno wózek CADDY jak i zasilacz [1 strona-45] należy umieścić w odległości przynajmniej 3 m (10 stóp) od krawędzi basenu, w taki sposób, by DOLPHIN mógł dotrzeć do wszystkich narożników zbiornika. [Ilustracja A].

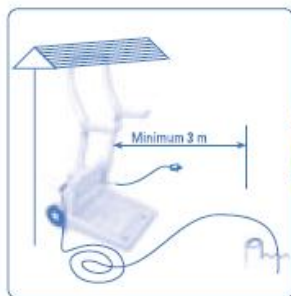
**Uwaga:** W miarę możliwości zasilacz prądowy będący w trybie pracy powinien znajdować się w cieniu.

#### 1.2) Wymagania elektryczne:

Urządzenie fabrycznie jest przystosowane do pracy przy zasilaniu sieciowym wynoszącym 100 V, 115 V lub 230 V. Przed podłączeniem urządzenia należy sprawdzić napięcie prądu zasilania. Należy upewnić się, że zasilanie sieciowe/wyjście zabezpieczone jest przy pomocy wyłącznika ochronnego różnicowoprądowego.

Należy stosować wyłącznie oryginalny zasilacz prądowy produkcji firmy DOLPHIN.

**Ostrzeżenie! NIE WOLNO WCHODZIĆ DO BASENU PODCZAS PRACY URZĄDZENIA DOLPHIN.**

### 2) Zabudowa urządzenia DOLPHIN

#### 2.1) Montaż wózka Caddy

Podczas montażu wózka Caddy należy stosować się do wskazań niniejszej instrukcji oraz zwrócić uwagę na załączone rysunki [Ilustracja N, strona-44]. Element konstrukcji z kołami [c-1 strona-44] należy wepchnąć zdecydowanym ruchem w wyżłobienie umieszczone na spodniej stronie podstawy. Trzeba się upewnić, czy podkładki [c-2 strona-44] przy kołach zostały należycie wycentrowane. Oba proste drążki [c-3 strona-44] wsunąć w dolną część uchwyty z rączkami [c-4 strona-44] aż do zatrzaśnięcia, gdy słyszalne będzie kliknięcie.

**Uwaga:** Na każdym z końców obu drążków znajdują się dwa małe otwory. Otwory te, znajdujące się w znacznej odległości od krawędzi drążka, należy nasunąć na uchwyt urządzenia. Uchwyt wraz z dwoma zamocowanymi drążkami należy wsunąć w otwory zabudowy aż do zatrzaśnięcia, gdy słyszalne będzie kliknięcie i zabezpieczyć je w takiej pozycji na podstawie zabudowy [c-5 strona-44].

Następnie na zabudowie Caddy należy umocować zasilacz elektryczny [c-6, strona-44]. Szczeliny znajdujące się na odwrotnej stronie uchwyty zasilacza, należy dopasować do sworzni zabudowy w kształcie „T”. Następnie zasilacz silnie dopchnąć w dół, aż jego dolna część usadowi się właściwie w zabudowie Caddy.

#### 2.2) Uchwyt

DOLPHIN jest wyposażony w regulowany uchwyt [2 strona-45], zamocowany w bocznych szczelinach obudowy urządzenia. Po wyjęciu odkurzacza DOLPHIN z opakowania uchwyt należy zamocować w pozycji przekątnej w stosunku do górnej części obudowy, by dzięki temu zapewnić optymalne efekty czyszczenia. [Ilustracja C].

Za każdym razem należy wcisnąć w dół blokady obu ramion uchwyty [3 strona-45], by móc niezależnie przesunąć każde z tych ramion [Ilustracja B]. Przy obu blokadach są dwie okrągłe szczeliny [4 strona-45] [Ilustracja C], które umożliwiają ustawienie ramion uchwyty w rozmaitych pozycjach i pod różnym kątem. Podstawowe ustawienie kątowe uchwyty [Ilustracja C-1] powoduje możliwe szybkie boczne poruszanie się urządzenia przy linii wody.

Ustawienia przedstawione na ilustracji C-2 powodują możliwe powolne boczne poruszanie się urządzenia przy linii wody.

#### 2.3) Pilot sterowania zdalnego

Włożyć dwie załączone baterie 1,5 V typu AAA do przedziału baterii, zachowując biegunowość zgodną ze schematem przedstawionym po wewnętrznej stronie przedziału. Pilot chroniony jest jedynie przed natryskiem wody. Nie można wystawiać go na bezpośrednie działanie słońca czy deszczu. Pilot wyposażony jest w cyfrowy wyświetlacz, miękkie przyciski i dżojstik do sterowania ręcznego.



Abb  
**B**



Abb  
**C**

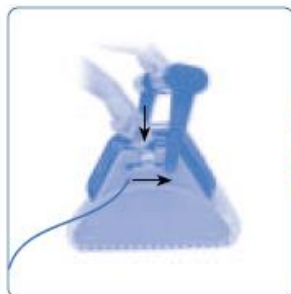

Abb  
**C 1**



Abb  
**B C 2**

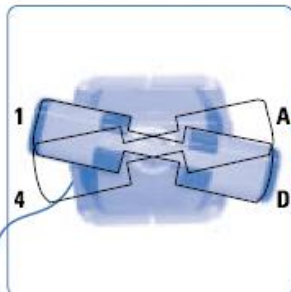

Abb  
**D**

### 3) Praca

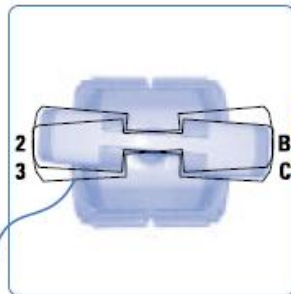
#### 3.1) Zasilacz prądowy

Na przedniej stronie zasilacza prądowego znajdują się wskaźniki świetlne sygnalizujące tryb pracy urządzenia DOLPHIN lub konieczność opróżnienia albo wymycia worka filtra.

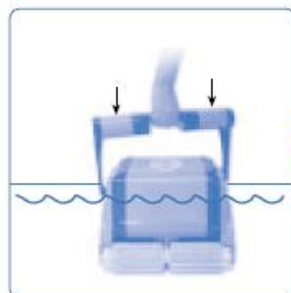

Wskaźnik ten zapala się w momencie załączenia napięcia zasilania. Podczas przeprowadzenia samoczynnego testu inicjalizacyjnego wskaźnik ten migocze. Wskaźnik gaśnie automatycznie na koniec cyklu roboczego.



**Wskaźnik sygnalizujący stan worka filtra:** nie świeci się podczas normalnej pracy urządzenia. Migocze w momencie, kiedy worek filtra jest zapełniony i należy go oczyścić. Wskaźnik ten świeci się światłem ciągłym, gdy worek filtra jest zapchany i należy go wymyć.



Jest potrzebny do wyłączenia wskaźnika sygnalizującego stan worka filtra, gdy ten po oczyszczeniu lub wymyciu worka filtra nadal się świeci.

**Uwaga:** wskaźnik sygnalizujący stan worka filtra przekazuje jedynie zalecenie. Aby DOLPHIN pracował najefektywniej, zaleca się czyszczenie worka filtra, gdy tylko zapali się wskaźnik sygnalizujący jego stan. Urządzenie do czyszczenia basenów kąpielowych DOLPHIN i zasilacz prądowy zostały skonstruowane do bezpiecznej, nie wymagającej konserwacji pracy na otwartej przestrzeni.

#### 3.2) Uruchomienie urządzenia DOLPHIN

Należy odwinąć kabel [5 strona-45] i podłączyć do zasilacza prądowego.

Kabel należy rozwinąć na dostateczną długość, umożliwiającą swobodne dotarcie urządzenia do każdego miejsca w basenie.

W celu umożliwienia optymalnego funkcjonowania przegubu płaskiego urządzenia DOLPHIN (obrotnicy) [6 strona-45], należy zrolowany kabel ułożyć poza obrębem basenu [Ilustracja A].

Urządzenie DOLPHIN wraz z kablem należy zanurzyć w basenie i rozkołysać je lekko na boki, w taki sposób, ażeby wydostało się z niego powietrze, umożliwiając powolne osiadanie odkurzacza na dnie basenu [Ilustracja D].

Setzen Sie das Kabel und den DOLPHIN in das Becken und bewegen Sie den DOLPHIN behutsam hin und her, damit die sich im Gerät befindliche Luft entweichen kann, bis der DOLPHIN langsam auf den Boden des Beckens sinkt

**Ostrożnie!** Urządzenia DOLPHIN nie należy użytkować poza obrębem wody, ponieważ mogłoby to prowadzić do znacznego uszkodzenia uszczelki zespołu pompowego, co wyłącza odpowiedzialność producenta z tytułu udzielonej gwarancji.

**Następnie należy załączyć napięcie zasilania, aby DOLPHIN mógł pokazać swą cudowną moc.**

### 4) Proces odkurzania

Model DOLPHIN DYNAMIC PLUS oferuje dwa tryby robocze – automatyczny lub tryb sterowania zdalnego.

DOLPHIN pracować będzie w trybie automatycznym do momentu, aż nie zostanie przełączony przy pomocy pilota na tryb sterowania zdalnego.

#### 4.1) Tryb sterowania zdalnego

Pracując w trybie sterowania zdalnego można manewrować urządzeniem DOLPHIN tak, by określone obszary basenu poddać szczególnie dokładnemu czyszczeniu.

Korzystając z dżojstika należy przemieścić urządzenie DOLPHIN w miejsca, które wymagają oczyszczenia.

**Uwaga:** Jeżeli dżojstik nie będzie używany do pracy przez okres przekraczający 30 sekund, DOLPHIN przełączy się na pracę w trybie czyszczenia automatycznego.

Pilot sterowania zdalnego jest używany również do zmiany parametrów i/lub programów czyszczenia. Parametry te są przekazywane poprzez pilota do urządzenia DOLPHIN podczas jego pracy w basenie [patrz 5].

#### 4.2) Tryb czyszczenia automatycznego

W automatycznym trybie czyszczenia DOLPHIN sam oblicza drogę czyszczenia. Schemat działania przedstawiony w 5.3 przedstawia fabrycznie ustalone parametry i programy czyszczenia.

Można dopasować je do własnych preferencji posługując się pilotem sterowania zdalnego.

Wprowadzone parametry zostają przez odkurzacza zapamiętane, aż do momentu wprowadzenia kolejnych zmian [patrz uwaga w 5.1]

### 5) Zdalne sterowanie



Przy pomocy tego przycisku, można przełączać się pomiędzy różnymi menu oraz polami wyboru.



Przyciskiem tym należy posłużyć się w celu przełączenia sterowania na zdalne oraz wyboru i przesłania żądanego menu, ustawienia programu lub dokonania nastawy.



Naciśnięcie na ten przycisk pozwala na opuszczenie menu lub anulowanie poprzedniego polecenia. Przycisk ten służy również do wyłączenia pilota. Należy nacisnąć kilkakrotnie przycisk EXIT aż do momentu odłączenia pilota.

Przy każdej zmianie parametrów konieczne jest przesłanie nowej nastawy przed ostatecznym opuszczeniem menu.

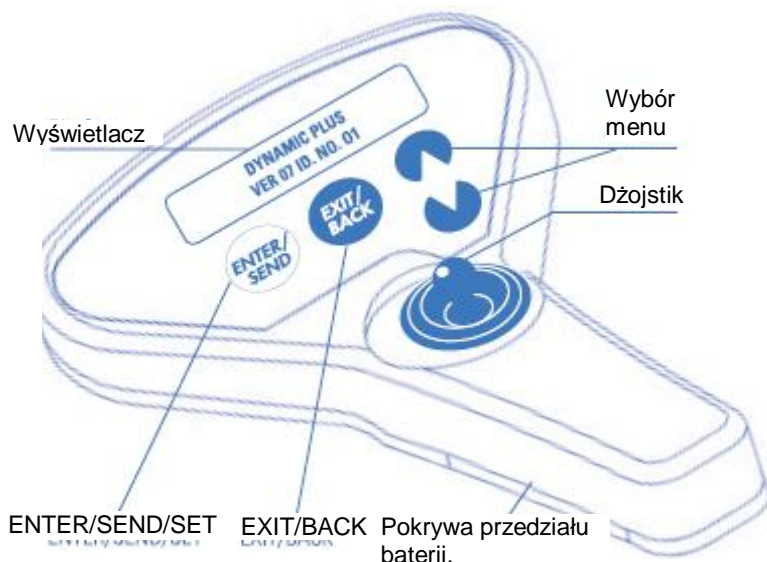

#### 5.1) Opis i zastosowanie menu

##### 5.1.1) Programy czyszczenia

- **REGULAR** – program czyszczenia dla dna oraz ścian basenu.
- **ULTRAclean** – powolne przemieszczanie się w celu gruntownego oczyszczenia.

**Uwaga:** **ULTRAclean** może zostać wybrany wyłącznie dla trybu roboczego **Regular**.

- **WATERline** – do szczególnie dokładnego czyszczenia ścian i linii wody.

Dla zapewnienia skutecznego działania programu czyszczenia **WATERline** należy uchwyt zamocować dokładnie w pozycji przekątnej pokazanej na [ilustracji B].

**Uwaga:** W przypadku wyboru programu **WATERline** lub **ULTRAclean**, parametry te, po zakończeniu cyklu roboczego przez odkurzacz DOLPHIN nie zostaną zachowane w pamięci procesora. DOLPHIN powraca w sposób automatyczny do trybu roboczego **REGULAR**.

- **LAPpool** – program odpowiedni dla specjalnych typów basenów – wąskich i długich.

**Uwaga:** Po dokonaniu wyboru programu czyszczenia **LAPpool** należy podać długość basenu.

##### 5.1.2) Parametry

- **CYCLE-TIME** – wybór odpowiedniej długości trwania cyklu roboczego.
- **POOL-LENGTH** – ustawienie długości basenu.
- **CLIMB-EVERY** – ta opcja steruje częstotliwością „wspinania” się odkurzacza na ściany basenu, czyli jak często urządzenie DOLPHIN ma wjeżdżać na ściany zbiornika.

#### 5.2) Wymiana baterii w pilocie sterowania zdalnego

W przypadku pojawienia się informacji „Low Battery” (wyczerpane baterie) na wyświetlaczu pilota sterowania zdalnego, należy:

- Otworzyć pokrywę przedziału baterii.
- Wyjąć z pilota należy zużyte baterie.
- Umieścić w pilocie dwie baterie 1,5 V typu AAA, zachowując biegunowość zgodną ze schematem przedstawionym po wewnętrznej stronie przedziału baterii.
- Zamknąć pokrywę przedziału baterii.

**Baterie należy wyjąć, jeżeli nastąpi przerwa w korzystaniu z pilota sterowania zdalnego dłuższa niż 6 miesięcy.**

#### 5.3) Schemat działania przy zdalnym sterowaniu – patrz strona 41.

**5.3) Schemat działania przy zdalnym sterowaniu**

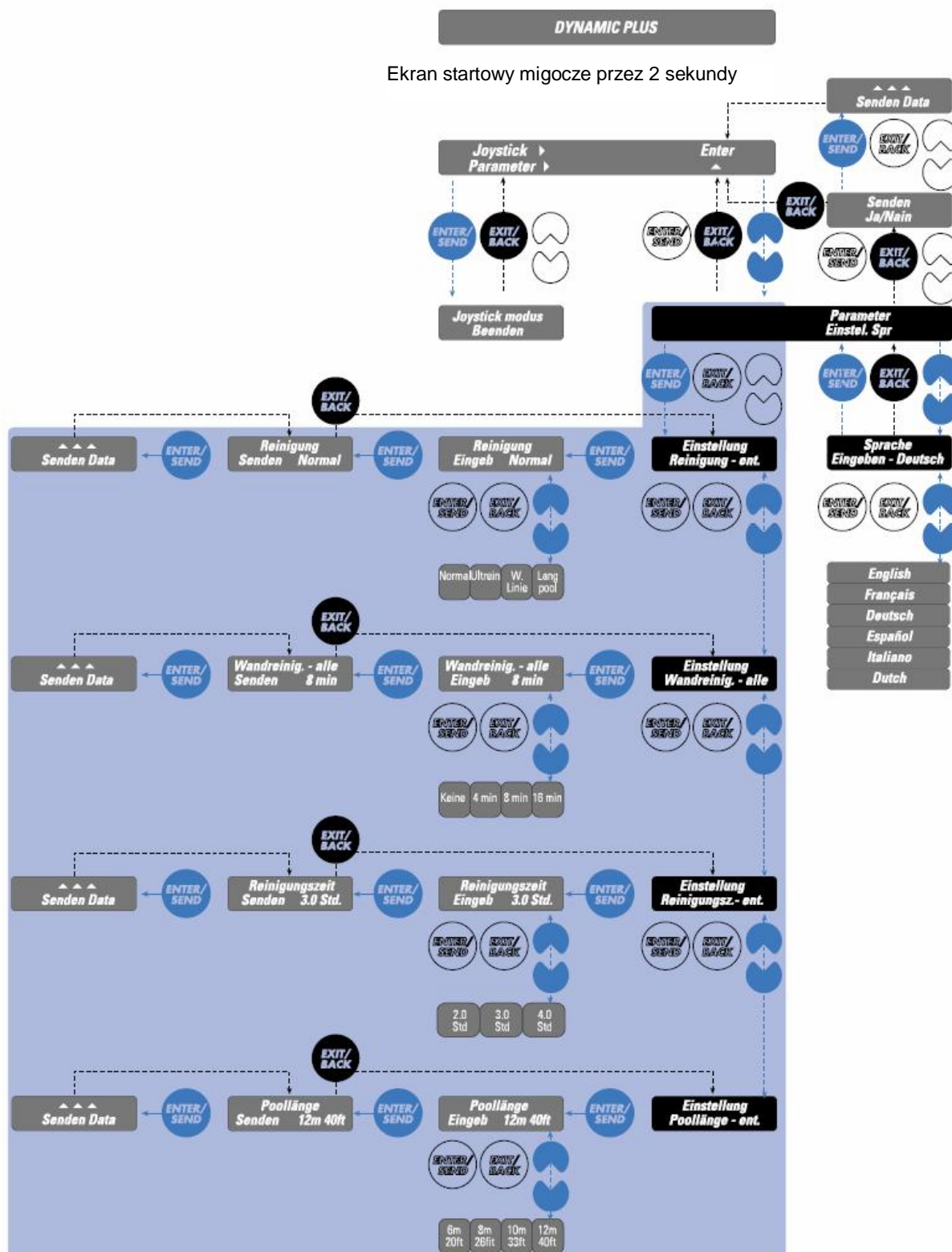

**Uwaga:** W przypadku, gdy sterowanie zdalne nie będzie wykorzystywane, urządzenie DOLPHIN przełącza się w tryb CZYSZCZENIA AUTOMATYCZNEGO przy zastosowaniu ostatnio wprowadzonych parametrów.

J. niemiecki				J. polski			
Senden Data				Wyślij dane			
Joystick				Dżojstik			
Senden Ja / Nein				Wyślij Tak / Nie			
Parameter				Parametry			
Einstel. Spr.				Nastawa języka obsługowego			
Reinigung Senden Normal				Czyszczenie Wyślij Tryb normalny			
Reinigung Eingeb. Normal				Czyszczenie Wprowadź Tryb normalny			
Einstellung Reinigung – ent.				Nastawienie Czyszczenie – zwolnij			
Sprache Eingeben Deutsch				Język Wprowadź język niemiecki			
Normal Ultrein Waterline Lang pool				Czyszczenie normalne Czyszczenie super dokładne Czyszczenie ścian i linii wody Tryb obsługi długich basenów			
Wandreinigung – alle Senden 8 min				Czyszczenie ścian basenu – wszystkich Wyślij 8 min			
Wandreinigung – alle Eingeben 8 min				Czyszczenie ścian basenu – wszystkich Wprowadź 8 min			
Einstellung Wandreinigung – alle				Nastawienie Czyszczenie ścian basenu – wszystkich			
Keine	4 min	8 min	16 min	brak	4 min	8 min	16 min
Reinigungszeit Senden 3,0 Std.				Czas czyszczenia Wyślij 3,0 godz.			
Reinigungszeit Eingeben 3,0 Std.				Czas czyszczenia Wprowadź 3,0 godz.			
Einstellung Reinigungszeit – ent.				Nastawienie czasu czyszczenia - zwolnij			
2,0 Std.	3,0 Std.	4,0 Std.		2,0 godz.	3,0 godz.	4,0 godz.	
Poollänge Senden 12 mm 40 ft				Długość basenu Wyślij 12 m 40 stopy			
Poollänge Eingeben 12 mm 40 ft				Długość basenu Wprowadź 12 m 40 stopy			
Einstellung Poollänge – ent.				Nastawienie Długości basenu - zwolnij			
6 m 20 ft	8 m 26 ft	10 m 33 ft	14 m 45 ft	6 m 20 stóp	8 m 26 stóp	10 m 33 stóp	12 m 40 stóp

**6) Automatyczne wyłączenie**

Po zakończeniu cyklu roboczego DOLPHIN wyłącza się w sposób automatyczny. Jeżeli konieczne będzie uruchomienie urządzenia na kolejny cykl roboczy, należy odłączyć zasilacz elektryczny na przynajmniej 30 sek. i następnie ponownie uruchomić. DOLPHIN jest wyposażony w nowoczesny, sterowany komputerowo samoobronny mechanizm diagnostyczny, który inicjuje automatyczne wyłączenie urządzenia, gdy wystąpi jakiś problem. Protokół funkcji odkurzacza DOLPHIN jest zapisany w pamięci urządzenia. Dostęp do tego protokołu ma jedynie autoryzowane Centrum Serwisowe DOLPHIN.  
**Uwaga:** Wahania napięcia elektrycznego lub przerwy w dopływie prądu mogą prowadzić do restartowania urządzenia DOLPHIN.

**PRZED WYJĘCIEM URZĄDZENIA DOLPHIN Z BASENU NALEŻY NAJPIERW WYŁĄCZYĆ DOPIWYW PRĄDU.**

**6.1) Wyjęcie urządzenia DOLPHIN z basenu.**

Po zakończeniu cyklu roboczego należy **WYŁĄCZYĆ** zasilanie elektryczne.

- Należy ostrożnie ciągnąć za kabel urządzenia DOLPHIN aż wypłynie ono na powierzchnię wody.
- Gdy uchwyt odkurzacza DOLPHIN znajdzie się w zasięgu ręki należy za niego chwycić i obrócić w taki sposób, by jedna ze szczotek zewnętrznych opierała się o ścianę basenu **[Ilustracja E]**.
- Urządzenie DOLPHIN wolno podnieść i wyciągać z basenu jedynie chwytając za uchwyt – **NIGDY ZA KABEL**.

• Unieść DOLPHIN w górę za uchwyt na brzeg basenu i położyć na boku **[Ilustracja F]**, by mogła z niego wypłynąć cała woda.

• Obrócić urządzenie DOLPHIN dnem do góry, otworzyć oba zamknięcia zatrzaskowe **[7 strona-45]** **[Ilustracja G]** i zdjąć osłonę dna **[8 strona-45]** **[Ilustracja H]**.

• Zdjąć oba klipsy worka filtra **[9 strona-45]** i wyjąć worek **[10 strona-45]**.

• Przełożyć worek filtra z prawej strony na lewą i wypłukać go dokładnie przy pomocy węża ogrodowego **[Ilustracja I]**.

Worek można uprać w pralce, ustawiając program do zwykłego prania syntetyków. Tę czynność należy przeprowadzać przynajmniej co dwa miesiące.

• Oczyszczyć klapę wlotu osłony dna urządzenia, sprężyny i dolną część zamknięć zatrzaskowych.

• Umieścić ponownie worek filtra z oznaczeniami na zewnętrznych stronach, w pozycji centralnej wzdłuż dłuższego brzegu osłony dna **[Ilustracja J]**.

• Przeciągnąć elastyczny skraj worka przez obie ramy metalowe i pierścień osłony dna.

• Zebrać nadmiar tkaniny worka w środku pomiędzy metalowymi ramami.

• Umieścić tkaninę worka wzdłuż górnej części ram tak, by narożniki worka przylegały do narożników ram.

• Umieścić czarny klips worka filtra ponad górną częścią ram. **[Ilustracja J]**.

• Zamocować osłonę dna na urządzeniu i zablokować ją w danej pozycji.

**7) Okresowe usuwanie osadów z części ruchomych (łańcuchy, koła, wirnik)**

**Uwaga! PRZED WYJĘCIEM DYSZY WIRNIKA NALEŻY ODŁĄCZYĆ KABEL DOPIWYU PRĄDU ELEKTRYCZNEGO.**[11 strona-45]

• Wirnik można wyczyścić po odkręceniu i wjęciu dyszy wirnika **[Ilustracja K]**.

• Usunąć osad i włosy, które zapychają wirnik **[12 strona-45]**.

Wirnik można wymontować posługując się wkrętakiem krzyżowym.

• Usunąć osad, który nagromadził się pomiędzy łańcuchami **[13 strona-45]** i kołami urządzenia **[14 strona-45]**.





Abb  
L

**8) Pomocne wskazówki**

- Worek filtra należy oczyścić za każdym razem, kiedy urządzenie DOLPHIN jest wyjmowane z basenu kąpielowego.
- Zabrudzony worek może wyschnąć i wówczas nie będzie można go już wykorzystać.
- Należy sprawdzić odczyn pH wody w basenie [wartość optymalna 7,0 – 7,2].
- Należy sprawdzić, czy zawartość chloru w wodzie basenowej jest prawidłowa [wartość optymalna 2 do 3 ppm].
- Należy sprawdzić temperaturę wody w basenie [wartość optymalna 12°C – 32°C].
- Należy sprawdzić, czy szczotki znajdują się w dobrym stanie [15 strona-45].
- W celu rozpoczęcia nowego cyklu czyszczenia, należy zawsze wyłączyć napięcie zasilania, odczekać następnie 30 sekund oraz ponownie załączyć napięcie zasilania.
- DOLPHIN należy przechowywać prawidłowo na wózku Caddy - nigdy zaś nie na własnych szczotkach – w miejscu zacienionym w temperaturze otoczenia, znajdującej się w zakresie pomiędzy 5°C a 45°C. Kabel zasilający należy nawinąć luźno wokół rączek wózka CADDY.

**[Ilustracja L].**

- Szczotki „Wunder” i szczotki wielofunkcyjne należy starannie wymyć i wyżąć.
- Ażeby przedłużyć okres efektywnego działania szczotek „Wunder” i szczotek wielofunkcyjnych, zaleca się utrzymywanie ich zawsze w stanie wilgotnym - również w przypadku dłuższego składowania.
- Podczas pierwszego użycia może się zdarzyć, że DOLPHIN będzie podjeżdżał za wysoko i zasysał powietrze, gdy znajdzie się na linii wody. W takim przypadku należy usunąć pływak znajdujące się przy uchwycie [16 strona – 45], naciskając je w dół [Ilustracja M].
- U dystrybutora należy zasięgnąć informacji na temat optymalnych worków filtra, mających duże oczka i/lub które można pop zużyciu wyrzucić.
- Należy przeczytać załączoną instrukcję celem wyszukania ew. błędów.



Abb  
M

**9) Ogólne dane techniczne**

Wyliczona prędkość przy dnie	900m/h	50 stóp/min.
Wyliczona powierzchnia skanowana	350m <sup>2</sup> /h	63 stóp <sup>2</sup> /min
Zasysana ilość [automatycznie]	18.000 l/h	79 gal/min.(USA)
Masa [bez kabla]	10,2 kg	22,4 lb

**Zasilacz prądowy**

Napięcie wejścia	100 V / 115 V /230 V prąd przemienny
Napięcie wyjścia	30 V prąd stały - nominalny
Moc znamionowa	230 V – 150 W / 115 V – 150 W prąd przemienny

Powyższe dane techniczne mogą być nieco inne dla różnych basenów i przy różnych konfiguracjach elektrycznych.

Mimo iż urządzenie DOLPHIN zostało przetestowane podczas pracy w wielu basenach, firma MAYTRONCS nie bierze na siebie odpowiedzialności za to, że odkurzacz DOLPHIN zaspokoi wszelkie wymagania w przypadku każdego basenu.

**Uwaga:** Uszczelniony silnik i zasilacz prądowy urządzenia DOLPHIN składają się z części, których konserwacja i naprawa nie może leżeć w gestii użytkownika. Otwarcie tych urządzeń automatycznie spowoduje, iż nie będą one podlegały gwarancji.

Producent zastrzega sobie prawo do zmian danych technicznych bez wcześniejszego poinformowania o tychże zmianach.  
U.S.Patent No. 4168557. S.A. Patent No.76/7474. AUST Patent No. 509698.

**Montaż wózka DOLPHIN Caddy**

Ilustracja



**Montaż zasilacza prądowego wózka Caddy**

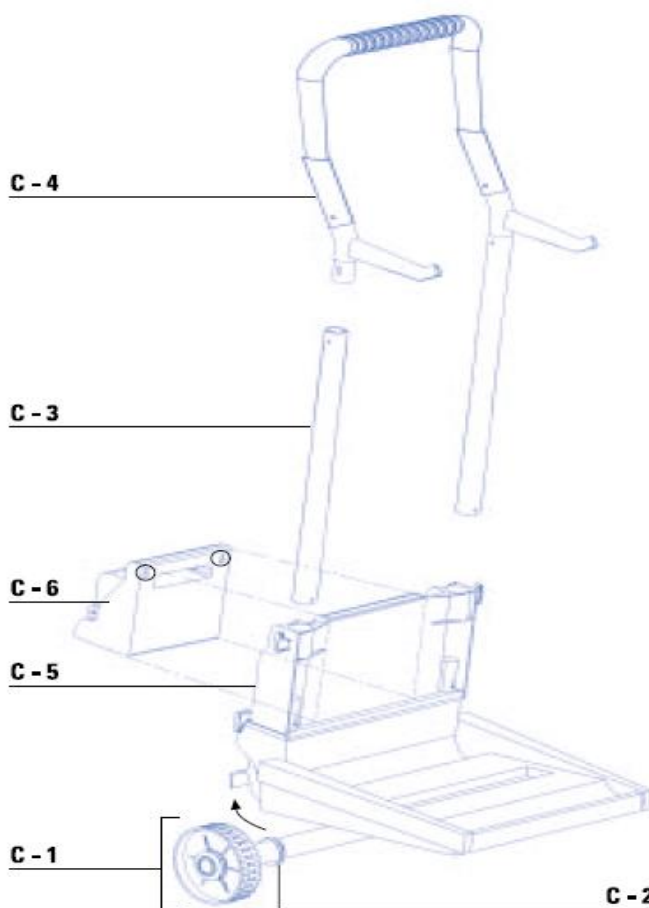
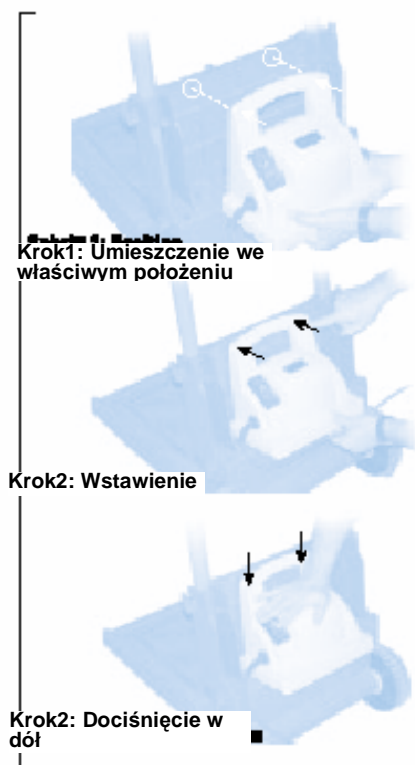

## Montaż urządzenia DOLPHIN

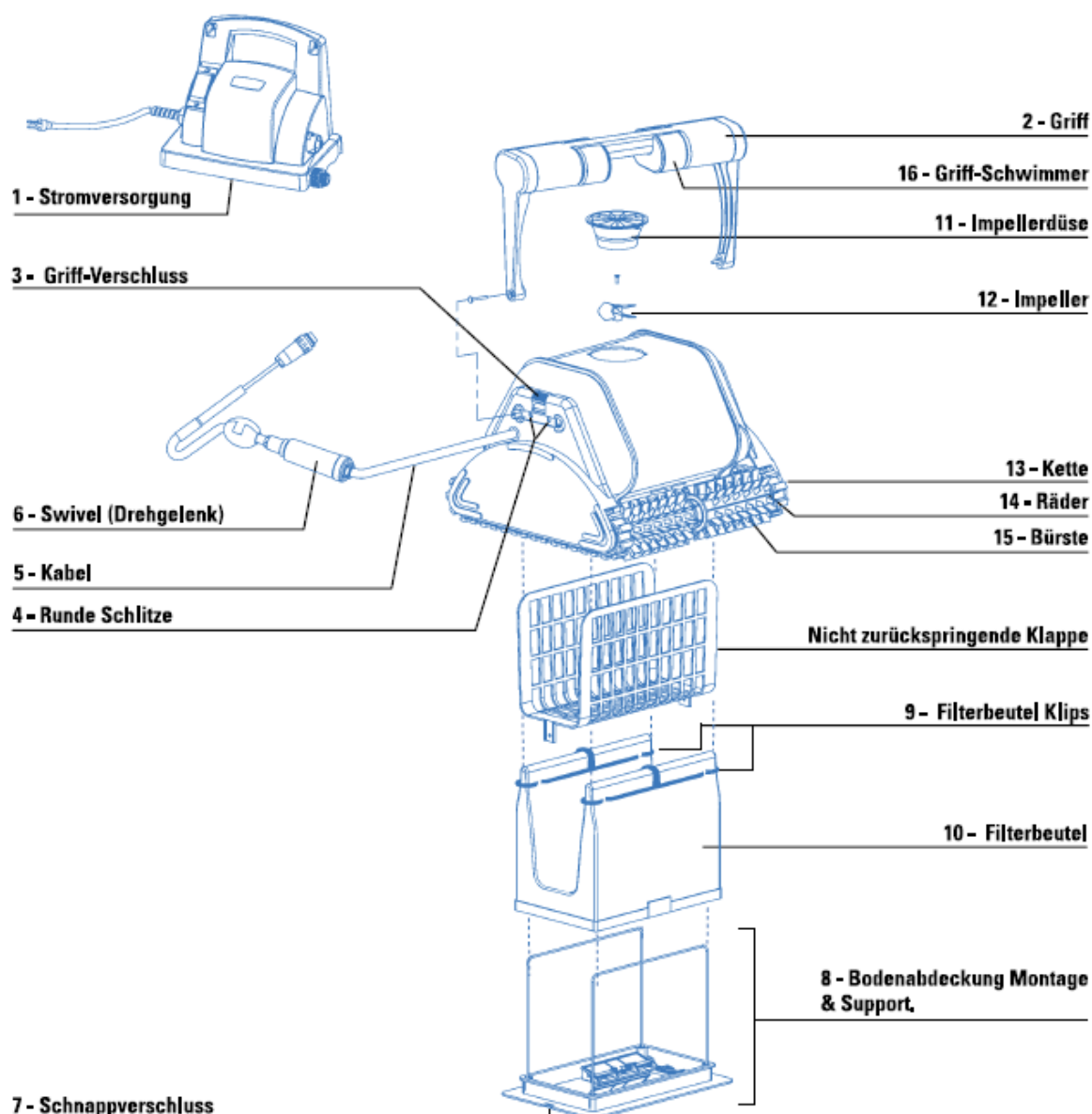

- 1 – zasilacz prądowy
- 2 – uchwyt
- 3 – blokada uchwytu
- 4 – okrągłe szczeliny
- 5 – kabel
- 6 – przegub płaski urządzenia (obrotnica)
- 7 – zamknięcie zatrzaskowe
- 8 – osłona dna podtrzymuje i ochrania
- 9 – klipsy do worka filtra
- 10 – worek filtra
- 11 – dysza wirnika
- 12 – wirnik
- 13 – łańcuch
- 14 – koła
- 15 - szczotka
- 16 – pływaki przy uchwycie

nicht zurückspringende Klappe - klapa nie wskakuje z powrotem

### **OGRANICZONA GWARANCJA**

Urządzenie DOLPHIN zostało wyprodukowane, przetestowane i sprawdzone zgodnie ze starannie opracowanymi wymaganiami technicznymi. Gwarantuje się niniejszym, iż urządzenie wolne jest od wad materiałowych i produkcyjnych, pod warunkiem normalnej eksploatacji i konserwacji, przy zachowaniu niżej opisanych właściwości, warunków i ograniczeń.

Gwarancja ta obowiązuje w przypadku pierwszego klienta/kupującego przez okres:

- Dolphin 3001 i Pro - *24 miesiące. Okres gwarancyjny jednostki napędowej ograniczony jest do 3000 godzin pracy urządzenia.\**
- Dolphin 2001 - *36 miesięcy. Okres gwarancyjny jednostki napędowej ograniczony jest do 3000 godzin pracy urządzenia.\**
- Dolphin Plus - *36 miesięcy bez ograniczeń czasu pracy urządzenia.*
- Dolphin Magic - *36 miesięcy bez ograniczeń czasu pracy urządzenia.*
- Dolphin Magic Luminous - *36 miesięcy bez ograniczeń czasu pracy urządzenia.*

\* W zależności od tego, którą wartość osiągnie się wcześniej, licząc od właściwej daty zakupu.

Godziny pracy urządzenia zapisywane są w pamięci urządzenia DOLPHIN i mogą zostać odczytane przez autoryzowanego serwisanta urządzeń DOLPHIN.

Niniejsza gwarancja obejmuje wyłącznie normalną i właściwą eksploatację urządzenia DOLPHIN. Uszkodzenia, awarie, wadliwe funkcjonowanie oraz usterki, wynikające z pracy urządzenia bez oryginalnego transformatora lub wszelakiego użytkownika niezgodnego ze wskazaniami instrukcji obsługi – łącznie z zaniedbaniami ze strony kupującego w zakresie odpowiedniej i niezbędnej konserwacji – skutkują utraceniem prawa do gwarancji. Uszkodzenia, awarie, wadliwe funkcjonowanie oraz inne usterki, spowodowane przez naprawę lub związane z naprawą, której nie przeprowadzał autoryzowany partner serwisowy MAYTRONICS, nie są objęte niniejszą gwarancją.

Zobowiązania gwarancyjne MAYTRONICS ograniczają się do naprawy lub wymiany wadliwego uszkodzenia lub części, według uznania MAYTRONICS. Naprawa lub wymiana może według uznania MAYTRONICS obejmować wykorzystanie odnowionych części i/lub podzespołów. MAYTRONICS nie odpowiada w żadnym przypadku i w wysokości żadnej kwoty za bezpośrednie lub pośrednie straty lub jakiegokolwiek uszkodzenia ciała osób lub przedmiotów, spowodowane użytkowaniem lub związane z wyrobem, bądź też za utracone dochody lub jakiegokolwiek koszty lub wydatki.

NIE UDZIELA SIĘ JAKIKOLWIEK INNYCH WYRAŻNYCH LUB DOMNIEMANYCH GWARANCJI BĄDŹ ZAPEWNIENI ZE STRONY MAYTRONICS, DOTYCZĄCYCH OGÓLNEJ PRZYDATNOŚCI DO UŻYCIA, PRZYDATNOŚCI DO SZCZEGÓLNYCH LUB INNYCH ZASTOSOWAŃ OPRÓCZ TYCH, KTÓRE ZOSTAŁY WYRAŹNIE WYMIENIONE W NINIEJSZEJ GWARANCJI. ŻADNE INNE OSOBY, FIRMY LUB SPÓŁKI NIE ZOSTAŁY UPOWAŻNIONE DO WYPOWIADANIA SIĘ W IMIENIU LUB ZAMIAST MAYTRONICS LUB DO PODEJMOWANIA ZOBOWIĄZAŃ, ZA WYJĄTKIEM USTALONYCH W NINIEJSZYM DOKUMENCIE. USTALONE W NINIEJSZEJ GWARANCJI ŚRODKI PRAWNE ROZUMIE SIĘ JAKO WYRAŹNIE ZDEFINIOWANE, WYŁĄCZNE ŚRODKI PRAWNE BĘDĄCE DO DYSPOZYCJI KUPUJĄCEGO, A GWARANCJA ZAWIERA KOMPLETNA I PEŁNĄ TREŚĆ POROZUMIENIA POMIĘDZY MAYTRONICS A KUPUJĄCYM. GWARANCJA DEFINIUJE WYŁĄCZNIE ZOBOWIĄZANIA MAYTRONICS WZGLĘDEM TEGO PRODUKTU I NIE ISTNIEJĄ ŻADNE INNE GWARANCJE, KTÓRE WYCHODZIŁYBY POZA USTALENIA W NIEJ ZAWARTE.

Chcąc skorzystać z serwisu gwarancyjnego, prosimy o kontakt z najbliższym autoryzowanym partnerem handlowym MAYTRONICS. Po otrzymaniu zgody od jednego z naszych przedstawicieli prosimy o przesłanie na własny koszt odpowiednio zapakowanego urządzenia DOLPHIN do punktu handlowego, w którym zostało ono zakupione. Proszę dołączyć do urządzenia DOLPHIN kopię gwarancji, zawierającej datę zakupu, numer seryjny, jak również opis usterki.