

Alkorplan 2000

Instrukcja montażu

Spis treści

Wstęp	2
Zgrzewanie membran Alkorplan 2000®	6
Metody mocowania wykładziny	8
Postępowanie przy układaniu wykładziny	10
Alkor Draka pasma wykładzin basenowych i dodatki	15

1. WSTĘP

1. Wykładzina basenowa Alkorplan 2000®

Membrany określane nazwą Alkorplan 2000® to wygładzone folie membranowe z plastyfikowanego polichlorku winylu (PVC-P) z dwoma warstwami PVC i wkładem poliestrowym. Membrany nadają się bez względu na formę, wielkość i strukturę do wyścielania wszystkich niecek basenowych.

Grubość Alkorplan 2000® wynosi 1,5 mm, a dzięki wkładowi poliestrowemu charakteryzuje się ona wyjątkową wytrzymałością i znakomitą odpornością na zniekształcenia.

2. Właściwości membran Alkorplan 2000®

Membrany Alkorplan 2000® posiadają następujące właściwości:

- można je łączyć poprzez zgrzewanie
- nie gniją
- są odporne na zużycie, warunki atmosferyczne, promienie UV i tradycyjne produkty uzdatniania wody
- dzięki użyciu substancji grzybobójczych i bakteriobójczych podczas produkcji membrany Alkorplan 2000® skutecznie zapobiegają powstawaniu bakterii i glonów
- nie tolerują dobrze smoły, asfaltu, olejów i podłoża z płytek polistyrenowych
- wrażliwe na kwasy i zasady w wysokim stężeniu
- reagują z rozpuszczalnikami organicznymi
- zawierają jedynie śladowe ilości kadmu.

Dzięki swojej wyjątkowej, uszlachetnionej akrylem pasmo wykładziny Alkorplan 2000® charakteryzuje się następującymi właściwościami:

- podwyższona trwałość kolorów i ochrona UV
- długotrwała elastyczność
- podwyższona odporność na występujące w wodzie mikroorganizmy, barwniki, tłuszcze itd.
- znakomita odporność na brud, przede wszystkim na wysokości lustra wody czyli szczególnie krytycznej strefie basenu.

3. Obszary zastosowania membran Alkorplan 2000®

To przede wszystkim prosta metoda wykładania membran sprawiła, że stały się one ulubioną wykładziną instalatorów basenów. Wystarczy mieć tylko niewielki zapas rolek tej folii, by móc z łatwością wykonać wszystkie zamówienia bez dłuższych terminów realizacji nawet w szczycie sezonu i to niezależnie od formy i typu danego basenu.

Wzmocnione membrany Alkorplan 2000® są sprzedawane w rolkach 25 ml. Montaż wykładziny następuje bezpośrednio na miejscu budowy basenu. Nieskomplikowane użycie, korzystna cena oraz nadzwyczajna wytrzymałość to szczególne zalety membran Alkorplan 2000®. A oto zaledwie kilka przykładów:

- klient bezradny wobec folii o ograniczonej trwałości, który chce wykładzinę o większej trwałości, bez konieczności inwestowania bajorńskich sum w klasyczny basen;
- baseny często użytkowane (baseny hotelowe, baseny na polach kempingowych, w miejscowościach turystycznych, dzielnicach mieszkalnych itp.);
- baseny o niekonwencjonalnych kształtach,
- odrestaurowanie klasycznych basenów z okazałymi fontannami i odpływami wodnymi;
- przekształcanie zbiorników retencyjnych w baseny kąpielowe.

Zasadniczo nie można w żaden sposób postrzegać wzmocnionej membrany klasy Alkorplan 2000® jako produktu będącego bezpośrednią konkurencją wobec folii czy innych konwencjonalnych metod wykończeniowych jak beton czy płytki. Te produkty mają swój własny rynek, specyficzne zalety i wady. Folie są np. korzystne cenowo i ich zamocowanie nie zajmuje zbyt dużo czasu. Jednak ich trwałość pozostawia wiele do życzenia. Konwencjonalne metody wykończenia wnętrza basenu są znacznie droższe, jednakże dają efekt wysokiej jakości. Koszty utrzymania takiego basenu są bardzo wysokie.

Wzmocnione membrany wykładzinowe Alkorplan 2000® można umieścić zatem pośrodku, gdyż oferują zalety jednej i drugiej metody.

Dowodem na to jest sukces, jaki Alkorplan 2000® odnosi w ciągu ostatnich lat (ponad 160000 basenów na całym świecie wyłożono tą membraną).

Membrany Alkorplan 2000® można używać niezależnie od rodzaju podłoża: stare czy nowe, obojętnie jakiego rodzaju: beton, cement, mur, płyty stalowe, aluminium, drewno, polietylen. W razie potrzeby można sięgnąć po filc ochronny.

Dla uproszczenia i celem lepszego wyboru odpowiedniej liczby rolek (uniknięcie zbyt dużej ilości ściniek) przedstawiono w załączeniu zestawienie kompletnej serii membran Alkorplan 2000® do basenów oraz odpowiednie do nich wyposażenie firmy ALKOR DRAKA.

5. Wymagany sprzęt pomocniczy

Do wyłożenia membran Alkorplan 2000® wymagany jest następujący sprzęt pomocniczy:

- nożyczki
- nóż do cięcia dywanów o prostym względnie zakrzywionym ostrzu do przycinania membrany
- liniał stalowy o szerokości ok. 10 cm i długości przynajmniej 2 m
- butelki do płynnego PVC
- poziomnica
- spawarka na gorące powietrze (typu Leister) z dyszami o szer. 20 i 40 mm, 220 V, 1400 W
- wałek dociskowy silikonowy
- urządzenie do dziurkowania średnicy 5 do 10 mm
- nity rozprężne, średnica 5 mm, długość 165 i 265 mm
- wiertarka udarowa z różnymi nasadkami
- trzpień do sprawdzania połączeń zgrzewanych
- szczotka metalowa
- narzędzia do układania wykładzin
- młotek
- miara kątowna
- sznurek poziomniczy
- ołówek na wkłady.

6. Sprawdzenie podłoża

W przypadku basenów wyłożonych membraną Alkorplan 2000® dno i ściany zbiornika spełniają jedynie funkcję nośną i nie służą jako ochrona uszczelniająca. Jeśli basen znajduje się w bezpośrednim otoczeniu poziomu wód gruntowych lub wód, których poziom może się podnosić, zaleca się montaż systemu odpływowego wokół niecki basenowej. Ten środek ostrożności powinien być zastosowany obok innych odpowiednich środków także przy restaurowaniu starych, wyłożonych płytkami lub malowanych basenów. Zewnętrzne uszczelnienie ścian basenu względnie otaczającego terenu przy pomocy membrany Alkorplan 2000® daje tu szczególnie znaczny poziom bezpieczeństwa.

Do podłoża z betonu, cegieł czy płyt gipsowych używa się bez wyjątku spoiwo cementowe i stiók cementowy (nigdy wapno!).

Podłoże musi być wystarczająco wytrzymałe ze względu na elementy mocujące, które będą tu zakotwiczone (nity rozprężne, dyble itd.).

Ewentualne powłoki, a w tym przypadku przede wszystkim te na bazie kauczuku chlorowego znikną zupełnie, jeśli nie zostaną odizolowane od wykładziny warstwą ochronną włókniny poliestrowej, produkowanej na bazie metody „spod filiiery”, o masie minimalnej 300g/m².

Powierzchnia do wyłożenia wykładziny musi składać się z trzech warstw gipsu. Musi być gładka, o równym kształcie, czysta i nie zawierać żadnych kamyczków czy innych źródeł nierówności, które mogłyby uszkodzić membranę. W przypadku wyjątkowej szorstkości lub silnych nierówności przewiduje się warstwę ochronną, która jednocześnie ma być podkładką. Należy ją wyłożyć w taki sposób, by stanowiła idealnie równą warstwę. Aby warstwa ta nie

obsunęła się przy nakładaniu membrany, zaleca się przymocowanie jej do podłoża przy pomocy dwustronnej taśmy klejącej lub kleju Alkorplus 81043. Materiał na warstwę rozdzielającą należy wybrać w zależności od rodzaju podłoża.

Membrany Alkorplan 2000® nie przepuszczają wody, nie stanowią jednak jakiegokolwiek oporu dla pary wodnej. Przy ogrzewanym basenie z niedostateczną izolacją nastąpi zimą tworzenie się skroplin na skutek ochłodzenia podłoża i wykładziny niecki. Stan ten można doprowadzić do normalnego przy pomocy nieznacznego nachylenia dna basenu (1-2%), tak by skroplona woda mogła spłynąć poprzez odpływ położony w najniżej usytuowanym miejscu niecki.

To działanie nadaje się również do basenów w bezpośredniej bliskości powierzchniowych wód gruntowych czy wód z tendencjami do podnoszenia swego poziomu.

7. Elementy zgrzewane z wykładziną

Wszystkie elementy wyposażenia dodatkowego (syfon, przelew, otwór czopowy itd.) w basenie wyłożonym Alkorplan 2000® wymagają podwójnego uszczelnienia i muszą być tolerowane przez materiał wyścielający.

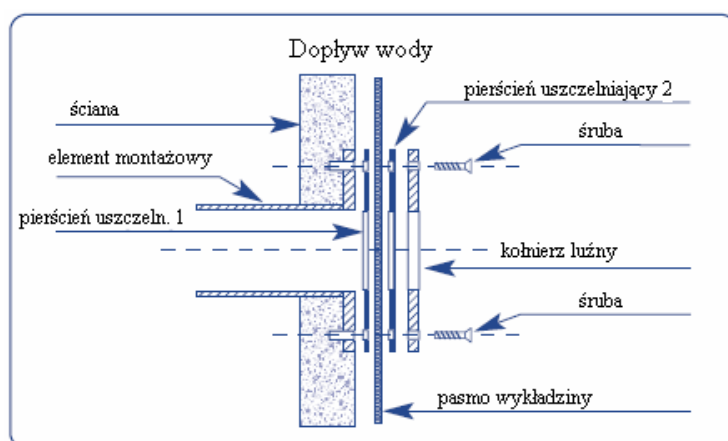

W myśl doskonałej szczelności dla przejść z wykładziny i poszczególnych elementów przewidziane zostały kołnierze (kołnierze spawane, zaślepiające, gwintowane). Kołnierze mocowane na stałe muszą wtapiać się w podłożu i kończyć się dokładnie wraz ze ścianą basenu, tak by nie powstały jakiegokolwiek wgłębienia czy wzniesienia pod wykładziną. Przymocowanie kołnierzy następuje zgodnie z informacjami podanymi przez producenta. W przypadku basenów ze stiukiem gipsowym należy podczas tynkowania zabezpieczyć podstawowe otwory na kołnierze przed okluzją zaprawy. Krawędzie luźnego kołnierza są lekko zaokrąglone.

Przed montażem zgrzewanych elementów porównaj w dalszej części z „Przygotowania do montażu wykładziny”.

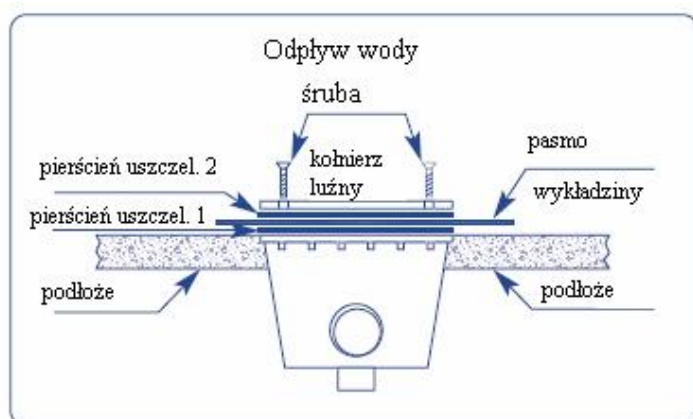

8. Przycinanie wykładziny

Nadmierną ilość odpadów przy cięciu oraz za dużo spoin można ograniczyć poprzez odpowiednią korektę wzoru cięcia.

Po dokładnym wymierzeniu powierzchni, która ma być pokryta wykładziną, wymiary przenosi się na rolkę membranową.

Do cięcia używamy nożyczek lub noża do dywanów z zakrzywionym ostrzem oraz metalowego liniału do prowadzenia przyrządu tnącego, ew. narzędzie prowadzić wzdłuż wyznaczonej linii cięcia.

Przycinając wykładzinę należy kierować się naturalnie formą basenu, jak w przypadku basenów o niekonwencjonalnej formie.

W przypadku wykładania narożników basenu i wykonywania schodów basenowych (płyty boczne, podstopnice, stopnice) konieczne są określone precyzyjne cięcia.

Należy przy tym zwrócić uwagę na to, by linia przycięcia i spoiny były w niewidoczne w narożnikach i nie znajdowały się w miejscach osadzenia zgrzewanych elementów, gdyż przez to niepotrzebnie utrudnione będzie zamocowanie kołnierza.

2. Zgrzewanie membran Alkorplan 2000®

Pasma wykładziny basenowej Alkorplan 2000® można zgrzewać gorącym powietrzem tak, by tworzyły jednorodną i wodoszczelną powierzchnię.

Nie można użyć środka spęczniającego, ponieważ rozpuszczalnik uszkodziłby powłokę ochronną lub nadruk na folii.

1. Zgrzewanie gorącym powietrzem

KONIECZNE ŚRODKI POMOCNICZE: Wyposażenie konieczne podczas zgrzewania gorącym powietrzem obejmuje urządzenie ręczne typu Leister, z którego powietrze wydmuchiwane jest przez dysze (20 i 40 mm) na zgrzewane zakładki wykładziny, walek, szczotka metalowa, trzpień lub śrubokręt oraz płynny PCW z aplikatorem. Ażeby rezystory urządzeń nie doznały uszkodzeń, należy nastawić termostat przed podłączeniem prądu na „O”. Najkorzystniejsza temperatura dla tego typu urządzeń wynosi w zależności od temperatury otoczenia i rodzaju podłoża między 350° do 450° C. Dla urządzeń typu „Leister” należy ustawić temperaturę na poziomie „7”. Dysza o szerokości 40 mm jest wystarczająca, jednak w przypadku szczególnie trudnych miejsc zaleca się zastosowanie dyszy 22 mm.

Osady gromadzące się na dyszach należy usunąć poza basenem przy pomocy metalowej szczotki.

Zgrzewane powierzchnie muszą być suche, czyste i pozbawione kurzu. Membranę należy rozwinąć nie naprężając jej. Szerokość zakładki musi wynosić przynajmniej 5 cm. Dla ułatwienia tego etapu pracy należy na membranie zaznaczyć kilka punktów odniesienia. Zgrzewana powierzchnia membrany musi być pozbawiona wszelkich śladów brudu i cząsteczek kurzu. Po prawidłowym położeniu pasm wykładziny należy je „zgrzewać punktowo” przy pomocy urządzenia Leister w taki sposób, by nie mogły się już przesunąć. Zgrzewanie membran następuje za pomocą urządzenia Leister w wyniku działania gorącym powietrzem. Podczas tego procesu 40-milimetrowa dysza wsuwana jest pomiędzy oba krawędzie PCW. Działanie gorącego powietrza powoduje sklejenie powierzchni dwóch pasm folii PCW. Jednocześnie za pomocą wałka dociskowego z gumy dociska się zgrzewane pasma jedno do drugiego. Dociskanie zawsze musi być wykonywane od wewnątrz na zewnątrz. Zalecana szerokość zgrzewu wynosi 30 mm.

Jeden z pierwszych etapów zgrzewania związany jest z taśmami PCW do mocowania ścian bocznych w przypadku zastosowania systemu z profilami mocującymi. I tutaj należy koniecznie zastosować zgrzewanie gorącym powietrzem. Powierzchnia musi być sucha, czysta i absolutnie pozbawiona kurzu.

Celem zapewnienia odpowiedniej jakości zgrzewanie taśm PCW można rozpocząć w odległości 15-20 cm od krawędzi wykładziny. Przy zgrzewaniu rozpoczętym bezpośrednio przy krawędzi istnieje ryzyko wystąpienia odkształceń.

2. Sprawdzenie spoin

Po wykonaniu zgrzewania za pomocą gorącego powietrza należy sprawdzić stan spoin. W tym celu należy użyć śrubokręta lub trzpień.

Jeżeli można przejechać końcówką przyrządu pomiędzy pasmami, oznacza to, że należy ponownie zgrzewanie.

3. Uzupełnienie zgrzewania poprzez nałożenie płynnego PCW

Celem uzyskania większej szczelności i ładniejszego wyglądu stosuje się uzupełnienie zgrzewania w postaci płynnego PCW, dostępnego w kanistrach o pojemności 1l.

Ważna wskazówka:

Data rozlewania środka znajduje się na opakowaniu. Płynny PCW można z niekiedy z powodzeniem zastosować nawet po rocznym okresie przechowywania. Należy otworzyć kanister poprzez odkręcenie zamknięcia i sprawdzić, czy zawartość jest jeszcze należyte płynna czy już bardziej ciągliwa. W tym drugim przypadku należy nakrętkę napelnić THM i wlać do kanistra z PCW. Następnie kanister dobrze zamknąć i postawić na słońcu, co spowoduje wymieszanie obu substancji. Czynność należy powtórzyć aż do momentu, gdy PCW odzyska właściwą płynność.

Teraz należy wlać wymaganą ilość płynnego PCW do specjalnego urządzenia przeznaczonego do zgrzewania utrwalającego. Podczas tych wszystkich czynności surowo zakazane jest palenie tytoniu. Jeśli nie zostanie zużyty cały środek, należy kanister ponownie starannie zamknąć, by nie doszło do wyparowania rozpuszczalnika.

Wylewkę aplikatora należy naciąć ukośnie a nie poziomo.

Nałożyć płynny PCW na długość zgrzewu. Wzdłuż zgrzewanego połączenia tworzy się pasmo z PCW. Należy pozostawić całość na ok. 30 min do wyschnięcia. PCW działa skutecznie jedynie na zgrzewanych spoinach całkowicie suchych i bez zabrudzeń. Wylewkę aplikatora należy regularnie oczyszczać, by nie doszło do jej zatkania lub nadmiernego kapania. Płynny PCW ocieka zawsze w dół i może w narożnikach nagromadzić się zbyt dużo środka. Dlatego aby temu zapobiec, należy na ścianach rozpocząć nakładanie środka na wysokości 5 cm i prowadzić aplikator w górę.

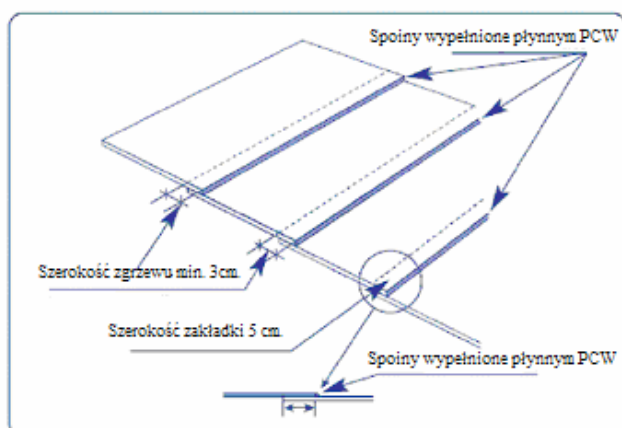

3. Metody mocowania wykładziny

1. Profile mocujące

Najważniejszą, ulubioną, najprostszą i najszybszą metodą jest mocowanie do krawędzi ścian za pomocą profili mocujących z aluminium lub twardego PCW. Membrana Alkorplan 2000® z połączoną poprzez zgrzewanie taśmą PCW jest wsuwana w profil. Taśma przytrzymuje membranę, by nie wysunęła się z profilu. Profile (z aluminium i PCW) mocowane są przy pomocy nitów rozprężnych w odległości od 25 do 30 cm. Na koniec następuje przymocowanie obramowania.

2. Blachy łączące

Alternatywną metodą jest przymocowanie na zewnątrz wokół basenu cienkich blach łączących w kształcie litery „L”. Blachy mocowane są przy pomocy nitów rozprężnych w odległości od 25 do 30 cm. Tymczasowe zamocowanie membran do blach następuje poprzez zgrzewanie wstępne (spinające). Na koniec następuje ostateczne zgrzewanie w procesie działania gorącym powietrzem.

3. Nitowanie

Stosując tę metodę należy przycinając wykładzinę dodać 10 cm na wysokość celem późniejszego wyłożenia na górną część muru. Wobec ciężaru membran wykładzinowych i poprzez to trudności, by utrzymać je w danym miejscu, należy je przykleić przy pomocy kleju kontaktowego Alkorplus 81043 bezpośrednio do obmurza. Ostatecznie wystarczy wywiercić co 20 cm otwór o średnicy 5 mm w odległości co 3 cm od krawędzi basenu i na końcu osadzenie tam nitów Alkorplus.

Odnawianie basenu związane jest z dwiema metodami:

§ specjalny profil z twardego PCW do wsunięcia pod już istniejącą osłonę. Mocowanie następuje przy pomocy nitów rozprężnych w odległości od 10 do 15 cm. Celem zwiększenia szczelności należy na profil użyć siatki silikonowej.

§ cienka blacha łącząca wzdłuż górnego obwodu basenu. Po założeniu blachy następuje zamocowanie membrany najpierw poprzez zgrzewanie wstępne (spinające), a następnie poprzez ostateczne zgrzewanie.

4. Zastosowanie silikonu

Silikon pozwala na uzyskanie lepszej szczelności. Dokładniejsze informacje na temat poszczególnych metod mocowania można uzyskać z poniższych rysunków.

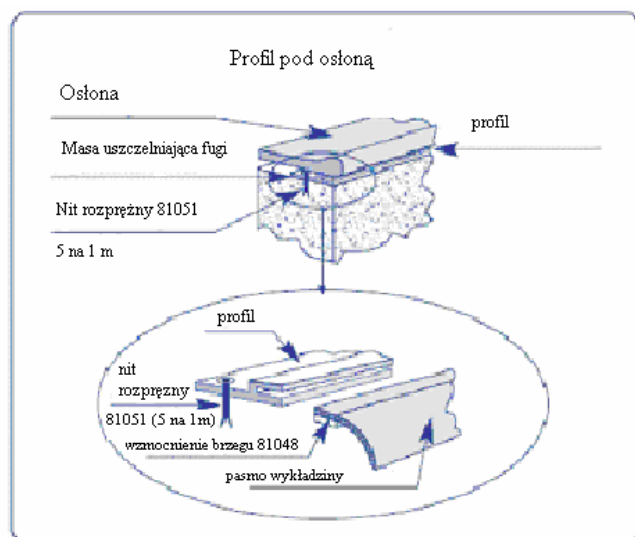

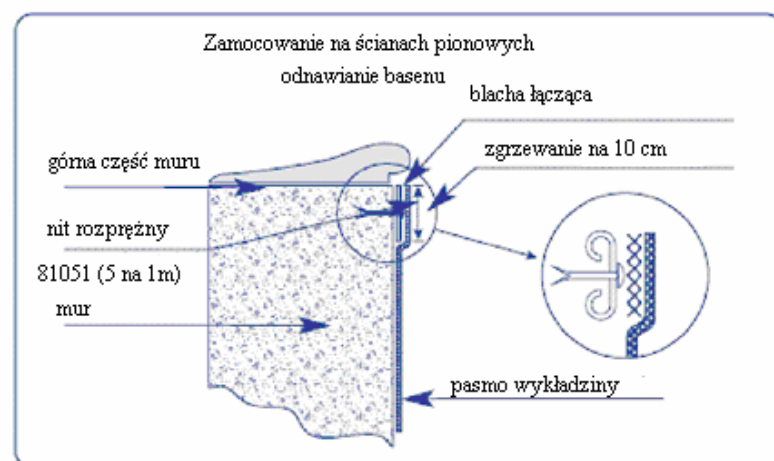
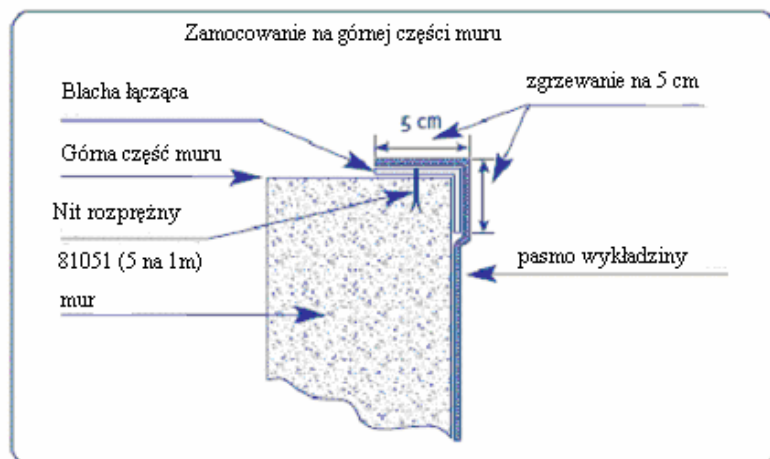
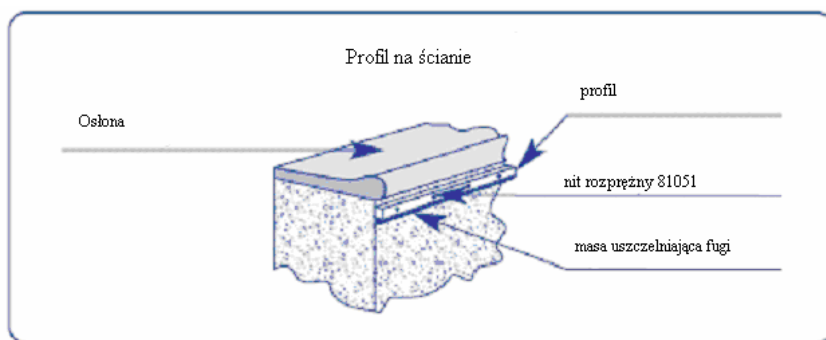

4. Postępowanie przy układaniu wykładziny

1. Miejsce przechowywania

Znajdujące się jeszcze w oryginalnym opakowaniu rolki Alkorplan 2000® należy umieścić, po dostarczeniu ich przez naszych pracowników, w bezpiecznym miejscu, w którym nie może dojść do ich uszkodzenia. Ponadto należy skontrolować materiały oraz konieczne środki pomocnicze pod kątem ich stanu. Należy ostrożnie zdjąć z rolek powłokę ochronną.

2. Przygotowanie do układania wykładziny

Elementy, które mają być utrwalone zgrzewaniem (syfon, przelew, otwór czopowy itp.), muszą tworzyć wraz z podłożem jedną całość. Należy pomyśleć o uszczelnieniu poszczególnych elementów, które mają zostać utrwalone, oraz usunąć ewentualne nierówności w cemencie za pomocą szpachli.

Należy założyć pierwsze uszczelki w kołnierzach współpracujących: syfonu, przelewów, otworów czopowych oraz mieszadeł. W celu uniknięcia tworzenia się fałdów kołnierze poszczególnych elementów wyposażenia montowane są na samym końcu. Należy w tym celu napęlić basen wodą, na razie do wysokości 30 cm.

Należy ostrożnie oczyścić basen i skontrolować szybko ściany i dno basenu pod kątem ewentualnych nierówności, które mogłyby być widoczne pod wykładziną.

Układanie membran jest proste, wymaga jednakże sprawności oraz pewnego wyczucia estetyki.

W pewnych warunkach, jak np. w przypadku odnawiania starych basenów, przed zamocowaniem membrany Alkorplan 2000® konieczne jest wyłożenie włókniny ochronnej, ewent. izolującej. Należy zwrócić uwagę na to, aby pasma włókniny ochronnej były rzeczywiście ułożone dokładnie na styk, tak aby nie wpływały na membrany Alkorplan 2000®.

Włókninę należy dociąć pod wymiar, a następnie przykleić do dna i ścianek. W tym celu należy używać kleju o nazwie Alkorplus.

Na tym etapie montowane są również profile mocujące z aluminium/PCW, ewentualnie blachy łączące.

3. Ułożenie wykładziny

Właściwa organizacja pracy odgrywa decydującą rolę przy układaniu wzmocnionych membran Alkorplan 2000®. Szczególną uwagę należy zwrócić na cięcie, w celu uniknięcia nadmiernej ilości odpadów. Miejsca styku oraz spoiny należy zaplanować w miarę możliwości w taki sposób, aby znajdowały się one w narożnikach basenu. Inną możliwością stanowi dopasowanie się, zgodnie z zasadami geometrii, bądź też symetrii, do naturalnych osi ukształtowania basenu (długość, szerokość, wysokość itp.).

Niezależnie od kształtu i wymiarów basenu stosuje się zasadniczo następującą kolejność prac:

- Wyłożenie ścian basenu;
- Wyłożenie dna basenu;
- Zgrzewanie pasm wzdłuż ścian basenu oraz ukształtowanie kątów.
- Zgrzewanie pasm ułożonych na dnie.

Wskazówka: pasma membrany Alkorplan 2000® należy układać w taki sposób, aby spoiny nie wypadły w miejscach utrwalenia elementów dodatkowych, gdyż uniemożliwiłoby to zamocowanie kołnierza zamykającego.

4. Przygotowanie pasm poziomych

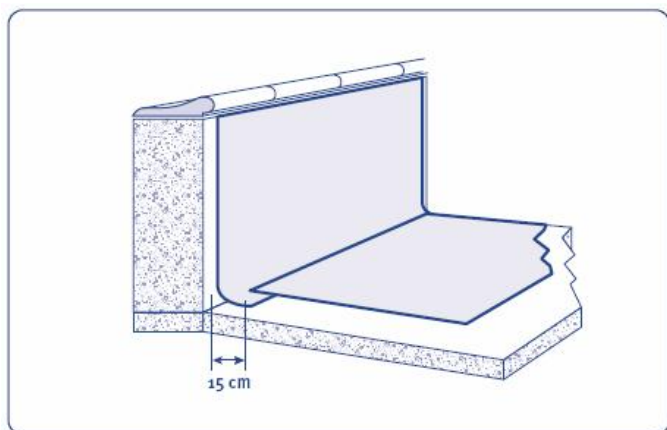

W przypadku wszystkich metod układania zgrzewanie stanowi zawsze ostatnią czynność spośród tych, które należy wykonać. W trosce o estetyczny wygląd należy w przypadku ścian basenu umieścić spoiny w miarę możliwości w jego kątach. W tym celu przewiduje się dla każdego pasma zakładkę dla spoiny wynoszącą co najmniej 10 cm (wzdłuż szerszej krawędzi), a na boku, przy dnie basenu zagięcie wynoszące od 10 do 20 cm.

Preferuje się przy tym układanie pasm poziomych, ponieważ unika się dzięki temu pionowych spoin (poza kątami), które często wyglądają niezbyt estetycznie. Stosując tę metodę można wyłożyć wszystkie ściany basenu za jednym zamachem, korzystając odpowiednio z dostępnych wysokości membran Alkorplan 2000®:

- wysokości 1,65m, gdy ściany basenu nie są wyższe niż 1,40m;
- wysokości 2,05m, gdy ściany basenu nie są wyższe niż 1,90m.

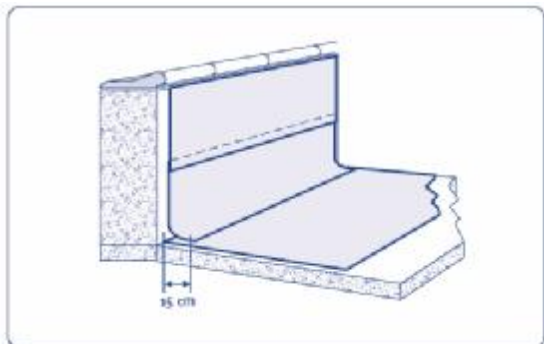

W przypadku, gdy wysokość ściany przekracza 2 m, płaska spoina na miejscu łączenia z pasmem poszerzającym staje się nieunikniona (można przy tym wykorzystać dno basenu jako podpórkę). Jeśli spoina ma pozostać niewidoczna z poziomu powierzchni, górna część wykładziny musi zakrywać pasmo poszerzające.

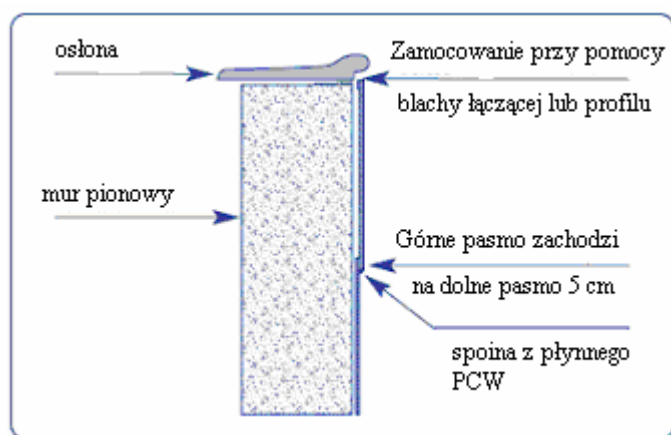

5. Układanie wykładziny na dnie basenu

Płaskie i konwencjonalne dna basenów

Cięcie należy przeprowadzić odpowiednio do dokładnych wymiarów dna.

W przypadku całkowicie równych powierzchni dna lub basenów z opadającą (równomiernie) niecką basenową pasma można układać wszczepiając, zmniejszając dzięki temu straty przy cięciu do minimum. Pasma należy zamocować na dnie basenu, wzdłuż jego obwodu, za pomocą nitów rozprężnych, umieszczonych w odstępach od 20 do 25 cm od siebie. Należy przy tym przytrzymywać membranę na swoim miejscu, stojąc na niej. Należy zwrócić uwagę, aby po wstępnym ułożeniu wszędzie występowała zakładka szerokości 5 cm, a następnie umocować prowizorycznie membranę, zgrzewając ją wstępnie (spinając). Pierwszą uszczelkę przy otworze czopowym należy wykonać przed ułożeniem membrany.

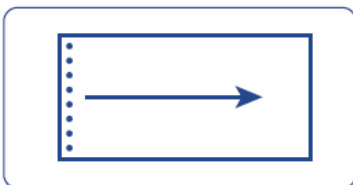

Następnie wykonywane jest ostateczne zgrzewanie pasm na dnie basenu za pomocą gorącego powietrza.

Po zakończeniu zgrzewania należy odnaleźć otwory kołnierza otworu czopowego, wykorzystując do tego śrubokręt. Dzięki poprawne zamocowanie drugiej uszczelki przed zainstalowaniem należy odciąć nadmiar membrany.



współpracującego temu możliwe jest kołnierza. Teraz

Ten rodzaj basenów sprawia najczęściej kłopotów. Należy w tym przypadku przezornie wykonać jak najwcześniej wyścielenie ukośnych pogłębień, korzystając ze standardowej szerokości Alkorplan 2000®. Długość małej niecki odpowiada zatem jej pełnej wysokości, tj. 1,60 - 3,20 - 4,80 m itd. W ten sam sposób należy zaplanować opadające płaszczyzny pogłębienia, tak aby ich szerokość nie przekraczała 1,60 m. Można to łatwo wykonać w przypadku każdego basenu, opierając się na wymiarach kwadratu lub prostokąta, stanowiącego dno pogłębienia.

Spoiny znajdują się tym samym we wszystkich naturalnie wykształconych kątach instalacji. Należy ponadto zwrócić uwagę, aby zanitować dno u dolnej podstawy ściany, a także wzdłuż obwodu pogłębienia, tak aby pasma na dnie nie przesuwaly się w kierunku dna basenu. Dzięki temu dużo łatwiejsze staje się wykonanie wyłożenia.

W przypadku basenów posiadających nieckę basenową z opadającymi brzegami należy przy docinaniu membrany na z drewnianej deski, którą wsuwa się pomiędzy dwie Deska znacznie ułatwia czynności związane z cięciem oraz jednocześnie na prowadzenie prac przy nieznacznym co po wypełnieniu basenu wodą powoduje optymalne

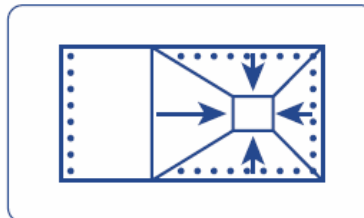

pogłębieniem o ukośnię bokach niecki skorzystać krawędzie materiału. zgrzewaniem i pozwala zmniejszeniu wymiarów, napięcie membrany.

Chcąc uniknąć tworzenia się fałd należy przed założeniem kołnierzy w odpowiednich otworach napęlić nieckę do nurkowania wodą do wysokości ok. 30 cm. W przypadku basenów o równym dnie, bez pogłębień, nie ma takiej potrzeby.

6. Wykonanie krawędzi pionowych

Jak już uprzednio wspomniano, należy do wykonania brzegów basenu przewidzieć zakładkę wynoszącą od 10 do 20 cm szerokości membrany, na całej długości pasma, aby zapewnić odpowiednie zakrycie. Należy przy tym zwrócić uwagę, aby spoina wypadła dokładnie w narożniku. Bardzo przydatna może okazać się przy tym listwa malarska. Wykonując narożnik należy rozpocząć od zgrzania obydwu stykających się pasm. Następnie odbywa się dokładna obróbka w formie cięcia pod kątem.

7. Zestawienie pasm na dnie basenu

Przy wykonaniu i ukształtowaniu ścian basenu należy w przypadku pasm umieszczonych na ścianach uwzględnić zakładkę wynoszącą 10 do 20 cm, wychodzącą nad dno basenu.

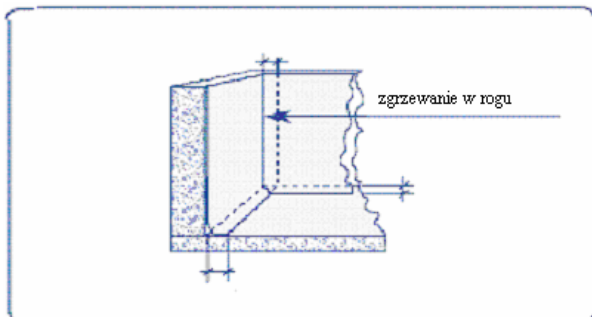

W przypadku, gdy zakładka ta nie przebiegałaby równo, należy jej przebieg skorygować, odpowiednio ją docinając i wyrównując, ponieważ po napełnieniu basenu linia ta pozostaje względnie widoczna. Po cięciach korygujących należy umieścić pasma na ścianach w taki sposób, aby u spodu ściany, w kącie tworzonemu pomiędzy dnem basenu a wykładziną umieszczoną na jego ścianie, pozostawała niewielka pusta przestrzeń. Dzięki temu, po napełnieniu basenu wodą membrana wykładziny napręży się odpowiednio, optymalnie zapobiegając tworzeniu się brzydkich fałd. W tym celu należy uprzednio dokładnie dopasować membranę do wyżej wymienionego kąta, a następnie lekko ją pociągnąć w stronę środka basenu.

Zakres tego „przesunięcia” zależy od wysokości ściany basenu:

- 2 cm w przypadku wysokości mniejszej niż 1 m;
- 2,5 cm w przypadku wysokości od 1 do 1,5 m;
- 3 cm w przypadku ścian wyższych niż 1,5 m.

Wskazówka: w przypadku basenów z niecką do nurkowania należy zastosować średnią wysokość. Wzdłuż całego obwodu basenu należy zadbać o odpowiednie napięcie membrany i zamocować ją do dna basenu, zgrzewając gorącym powietrzem punktowo w odstępach co 50 cm. Następnie należy dokończyć układanie pasm na dnie i bokach basenu.

8. Zabezpieczenie przeciwpoślizgowe

W przypadku stopni basenu i innych powierzchni, na których występuje niebezpieczeństwo poślizgnięcia się, sugerowane jest wyścielenie ich materiałem Alkorplan 2000® O PRZECIWPOŚLIZGOWEJ FAKTURZE POWIERZCHNI (typ 81116). Prefabrykowane pasma zgrzewane są przy pomocy gorącego powietrza, utrwalenie krawędzi wykonuje się płynnym PCW.

9. Przyłącza

Wykonując przyłącza wodne i elektryczne (przelewy, syfon, przyłącza w dnie, uchwyty i dysze wodne) należy zwrócić szczególną uwagę na ich jak najdokładniejsze wykonanie, z punktu widzenia wyłożenia, ponieważ mogą one z łatwością wpływać na szczelność, w szczególności, gdy elementy te wystają ponad płaszczyznę wykładziny. Najlepiej sprawdzają się kołnierze stałe i luźne. Spoiny klejowe nie gwarantują absolutnej szczelności (np. złącze klejowe pomiędzy metalową rurą a wykładziną, przy pomocy przybitki z membrany Alkorplan 2000®). W przypadku rur z twardego PCW istnieje możliwość wykonania stuprocentowo szczelnego złącza w formie zgrzania przybitki na rurę przy użyciu rozpuszczalnika. Zabezpieczenie krawędzi przybitki wykonuje się płynnym PCW. W charakterze przybitki należy korzystać z nie wzmocnionej membrany Alkorplan 2000®.

Połączenie membrany z kołnierzami stałymi i luźnymi:

- Należy oczyścić i odtłuścić kołnierz osadzony w podłożu dna basenu. Nałożyć klej i odczekać, dopóki nie ulotni się nieco na powietrzu.
- Wyciąć z kawałka nie wzmocnionej membrany Alkorplan 2000® dwie uszczelki pierścieniowe (bądź też przybitki), których średnica odpowiada średnicy stałego kołnierza, a następnie przebić w nich otwory na śruby.

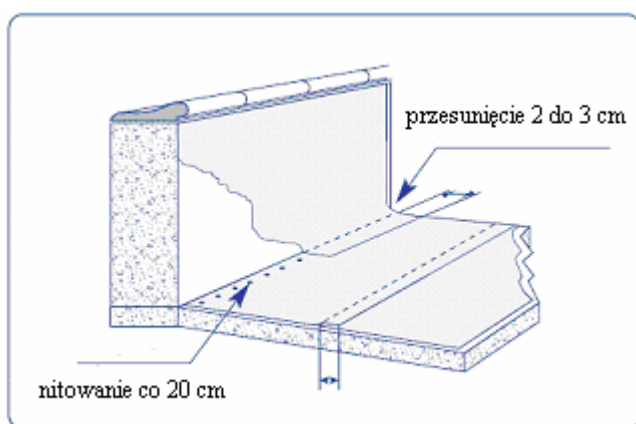

Należy nanieść klej na obydwie uszczelki pierścieniowe i na kołnierz, i odczekać, dopóki nie ulotni się nieco na powietrzu:

- Należy przykleić po jednej uszczelce pierścieniowej na każdym kołnierzu stałym i luźnym;
- Wykonać wyłożenie basenu;
- Przykręcić stały kołnierz do kołnierza luźnego. Dociąć wykładzinę, która zakrywa otwory kołnierzy i zabezpieczyć obramowanie płynnym PCW;
- W miejscach złączeń pomiędzy poszczególnymi elementami wyposażenia a kołnierzami stałymi lub luźnymi nie przeprowadza się zgrzewania.

10. Utrwalanie złączy

Po wykonaniu całkowitego wyłożenia basenu należy utrwalić złączenie pomiędzy wykładziną a osłoną obramowującą silikonem lub wielosiarczkiem, tak aby nie mogła tędy przedostawać się woda. Należy przy tym kierować się wskazówkami producenta.

6. Alkor Draka wykładziny basenowe i dodatki

Membrany Alkorplan 2000®

Produkt	Grubość mm	Szerokość m	Długość rolki m	Kolory	Opakowanie		Ciężar kg/m ²
					Rolka/pal.	m ² /pal	
35216	1.5	1.65	25	błękit adriatycki jasnoniebieski	8	330	1.8
35216	1.5	2.05	25	turkusowy/biały/szary piaskowy/czarny	8	410	1.8
35217	1.5	1.65	25	mozaika / bysance frise florentine	8	330	1.8
81116 antyślizgowa faktura powierzchni	1.5	1.65	20	błękit adriatycki jasnoniebieski turkusowy/biały/szary piaskowy/czarny	8	264	1.9

Dodatki do Alkorplan i Alkorplus

Produkt	Grubość mm	Szerokość m	Długość rolki m	Kolory	Opakowanie		Ciężar kg/m ²
					Rolka/pal.	m ² /pal	
81113 Paski znakujące	1.2	0,25 m	25	czarny/przezroczysty	8	50	1.6
81006 warstwa ochronna	3.0	2.00	50	biały			0.3
wypełniacz spoin 81029 81032 81034 81035 81037 81039 81054 81055		puszki 1 L		szary jasnoniebieski turkusowy biały przezroczysty błękit adriatycki piaskowy czarny		6 puszek	
Alkorplus 81052* Sanitized* P8103		250 ml butelka		przezroczysty żółtawy			
Alkorplus 81059* środek do łączenia metal		1 l butelka		biały			
klej 81043		5 L puszki		przezroczysty			
wtryskarka (butelka) 81145 + ustnik wtryskarki 81245						wtryskarka (butelka) + ustnik wtryskarki	
nity rozprężne 81051		średnica 4.8 mm	26 mm			3000 sztuk	
blacha łącząca	1.4	1.00	2.00	szary/błękit adriatycki	50	100	5.4

* wstrząsnąć przed użyciem

wtryskarka 81145 + pędzel zgrzewny

Niniejszy dokument unieważnia i zastępuje wszystkie poprzednie publikacje na powyższy temat.